

**Secțiunea III – Caiet de sarcini pentru achiziție de produse  
MOBILĂ ȘI ACCESORII DE MOBILIER  
Cod CPV - 39000000-2**

### **1 Introducere**

Caietul de sarcini face parte integrantă din documentația de atribuire și constituie ansamblul cerințelor pe baza cărora se elaborează de către fiecare ofertant propunerea tehnică.

Caietul de sarcini conține, în mod obligatoriu, specificații tehnice. Acestea definesc, după caz și fără a se limita la cele ce urmează, caracteristici referitoare la nivelul calitativ, tehnic și de performanță, siguranța în exploatare, dimensiuni, precum și sisteme de asigurare a calității, terminologie, simboluri, teste și metode de testare, ambalare, etichetare, marcare, condițiile pentru certificarea conformității cu standarde relevante sau altele asemenea.

Caietul de sarcini trebuie să precizeze și instituțiile competente de la care furnizorii, executanții sau prestatorii pot obține informații privind reglementările obligatorii referitoare la protecția muncii, la prevenirea și stingerea incendiilor și la protecția mediului, care trebuie respectate pe parcursul îndeplinirii contractului și care sunt în vigoare la nivel național sau, în mod special, în regiunea ori în localitatea în care se execută lucrările sau se prestează serviciile ori operațiunile de instalare, accesorii furnizării produselor (după caz).

În cadrul acestei proceduri, U.M. 02192 Constanța (Academia Navală „Mircea cel Bătrân”) îndeplinește rolul de Autoritate contractantă.

Pentru scopul prezentei secțiuni a Documentației de Atribuire, orice activitate descrisă într-un anumit capitol din Caietul de Sarcini și nespecificată explicit în alt capitol, trebuie interpretată ca fiind menționată în toate capitolele unde se consideră de către Ofertant că aceasta trebuia menționată pentru asigurarea îndeplinirii obiectului Contractului.

### **2 Contextul realizării acestei achiziții de produse**

#### **2.1 Informații despre Autoritatea contractantă**

Autoritatea contractantă este o instituție publică de educație și cercetare științifică, ce oferă programe acreditate de licență și masterat pentru studii universitare în domeniul maritim, fluvial și portuar. Misiunea este formarea la nivel universitar a absolvenților care să satisfacă nevoia de profesioniști a Forțelor Navale Române și a mediului economic din domeniul naval și portuar maritim și fluvial.

#### **2.2 Informații despre contextul care a determinat achiziționarea produselor**

Achiziția produselor este necesară pentru dotarea cu mobilier a cabinetelor și laboratoarelor de specialitate, precum și a spațiilor administrative din cadrul Academiei Navale „Mircea cel Bătrân”.

#### **2.3 Informații despre beneficiile anticipate de către Autoritatea/entitatea contractantă**

Prin achiziția mobilierului, Autoritatea contractantă intenționează îmbunătățirea procesului educațional precum și a condițiilor de lucru pentru cadrele didactice, studenți, cursanți și pentru personalul administrativ.

#### **2.4 Alte inițiative/proiecte/programe asociate cu această achiziție de produse - nu este cazul**

**2.5 Cadrul general al sectorului în care Autoritatea/entitatea contractantă își desfășoară activitatea - nu este cazul (neesențial)**

#### **2.6 Factori interesați și rolul acestora - nu este cazul**

### **3 Descrierea produselor solicitate**

#### **3.1 Descrierea situației actuale la nivelul Autorității contractante**

La data întocmirii prezentei documentații este necesară dotarea cu mobilier a cabinetelor și laboratoarelor de specialitate, precum și a spațiilor administrative din cadrul Academiei Navale „Mircea cel Bătrân”.

#### **3.2 Obiectivul general la care contribuie furnizarea produselor**

Achiziționarea produselor în termenele stabilite prin documentația de atribuire are un rol determinant pentru buna desfășurare a activităților Academiei Navale „Mircea cel Bătrân” stabilite în Planul cu Principalele Activități.

#### **3.3 Obiectivul specific la care contribuie furnizarea produselor - nu este cazul**

### 3.4 Loturile/produsele solicitate și operațiunile cu titlu accesoriu necesare a fi realizate

Nr. lot	Lot	Nr. Crt.	Produsele solicitate	U/M	Cant.	Operațiuni cu titlu accesoriu necesar a fi realizate / Termen	
1	<b>MOBILIER DIN CHERESTEA RĂȘINOASE</b>	1	Cuier lemn (1400 x 2100 x 410 mm)	buc	4	Montare și fixare (după caz) la locația din str. Împăratul Traian nr. 8, Brăila, sub coordonarea reprezentantului administratorului clădirii. Termen de montare și fixare (după caz) – 30 zile de la data semnării contractului.	
		2	Cuier lemn (800 x 2100 x 410 mm)	buc	1		
		3	Dulap tip etajeră cu o ușă	buc	5		
2	<b>MOBILIER PT. BIROU DIN LEMN + MDF</b>	1	Dulap cu vitrină	buc	2		
		2	Dulap tip bufet	buc	1		
		3	Dulap tip vestiar	buc	1		
		4	Masă conferință	buc	1		
		5	Masă lemn extensibilă	buc	3		
		6	Masă tip birou (1200 x 400 mm)	buc	1		
		7	Masă tip birou (1490 x 610 mm)	buc	5		
		8	Masă tip birou (1800 x 850 mm)	buc	1		
		9	Noptieră cu 3 sertare	buc	1		
3	<b>MOBILIER DIN PAL (locația Brăila)</b>	1	Dulap bibliotecă (1200 x 2370 x 280 mm)	buc	2		
		2	Dulap bibliotecă (2000 x 2370 x 280 mm)	buc	5		
4	<b>MOBILIER DIN PAL (locația Constanța)</b>	1	Birou PAL cu 3 corpuri	cpl	48		Montare la sediul UM 02192 (str. Fulgerului nr. 1, Constanța). Termen de montare – 30 zile de la data semnării contractului.
		2	Birou PAL	buc	3		
		3	Corp inferior cu 3 sertare	buc	3		
		4	Cuier PAL (pe perete) 2000 x 1900 mm	buc	1		
		5	Dulap PAL tip vestiar cu 2 uși (1000 x 2000 x 600 mm)	buc	24		
		6	Dulap PAL tip etajeră (1200 x 2000 x 330 mm)	buc	12		
		7	Etajeră PAL (1100 x 1100 x 350 mm)	buc	3		
		8	Etajeră PAL (720 x 1470 x 340 mm)	buc	3		
		9	Masă didactică PAL (1200 x 750 x 600 mm)	buc	16		
		10	Masă PAL (1700 x 800 x 750 mm)	buc	2		
		11	Masă PAL (2070 x 790 x 1100 mm)	buc	3		
		12	Masă PAL (2100 x 800 x 750 mm)	buc	4		
		13	Masă PAL (2000 x 750 x 900 mm)	buc	1		
		14	Masă tip birou pt. calculator (1300 x 800 x 700)	buc	8		
		15	Panou PAL (1500 x 1000 mm)	buc	2		
		16	Postament pt. pluta de salvare (1970 x 1970 mm)	buc	1		

Nr. lot	Lot	Nr. Crt.	Produsele solicitate	U/M	Cant.	Operațiuni cu titlu accesoriu necesar a fi realizate / Termen
5	<b>MOBILIER DIN PAL CU SCHELET METALIC</b>	1	Bancă dublă studenți (1300 x 760 x 550 mm)	buc	14	Montare la sediul UM 02192 (str. Fulgerului nr. 1, Constanța). Termen de montare – 30 zile de la data semnării contractului.
		2	Catedră (1300 x 760 x 600 mm)	buc	1	
		3	Masă prezentare (1500 x 1000 x 800 mm)	buc	3	
		4	Masă rotundă cu suport metalic	buc	3	
		5	Pupitru individual (700 x 760 x 500 mm)	buc	236	
6	<b>MOBILIER DIN PAL ȘI STICLĂ</b>	1	Dulap tip bibliotecă	buc	10	
7	<b>MOBILIER PT. LABORATOARE</b>	1	Pupitru dublu laborator	buc	40	
8	<b>SCAUNE</b>	1	Scaun conferință	buc	24	
		2	Scaun ergonomic	buc	28	

### 3.4.1 Loturile/produse solicitate

#### 3.4.1.1. Lotul nr. 1 – MOBILIER DIN CHERESTEA RĂȘINOASE

Nr. crt.	Denumirea produselor solicitate	Unitate de măsură	Cantitate	Specificații tehnice	Durata minimă garanție/termen de valabilitate	Loc de livrare	Data de livrare solicitată
1	Cuier lemn (1400 x 2100 x 410 mm)	buc	4	nota nr. 1	minim 24 luni de la data recepției	locația din str. Împăratul Traian nr.8, Brăila	30 zile de la data semnării contractului
2	Cuier lemn (800 x 2100 x 410 mm)	buc	1	nota nr. 2			
3	Dulap tip etajeră cu o ușă	buc	5	nota nr. 3			

#### Nota nr. 1 - Specificații tehnice – CUIER LEMN (1400 x 2100 x 410 mm):

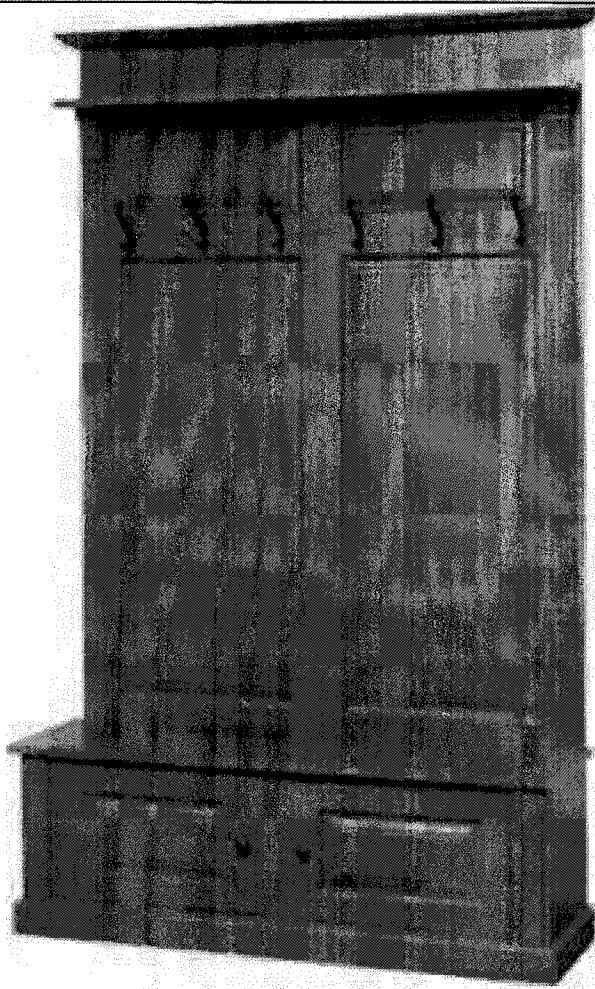
Cerințe	Imagine orientativă
<p>Dimensiuni (lățime x înălțime): 1400 x 2100 mm</p> <p>Cuierul este compus dintr-o placă verticală (având în partea superioară aspect de antablament) și un compartiment pentru încălțăminte, ambele prevăzute cu decorațiuni geometrice clasice, în relief.</p> <p>La 300 mm de marginea superioară a plăcii verticale se montează o poliță, având lățimea de 250 mm (susținută de doi suportți de formă triunghiulară stilizată).</p> <p>Sub poliță se fixează șase agățători metalice duble, dispuse simetric față de marginile laterale a plăcii.</p> <p>Compartimentul pentru încălțăminte (adâncime 410 mm) este prevăzut cu o poliță și două uși cu mâner.</p> <p>Elementele de feronerie vizibile (agățătorile și mânerele pentru uși) vor avea aspect "vintage".</p>	
<p>Produsele vor fi realizate integral din chereștea de rășinoase, vor fi vopsite în culoarea NAVY BLUE și ulterior vor fi lăcuite.</p>	

**Nota nr. 2 - Specificații tehnice – CUIER LEMN (800 x 2100 x 410 mm):**

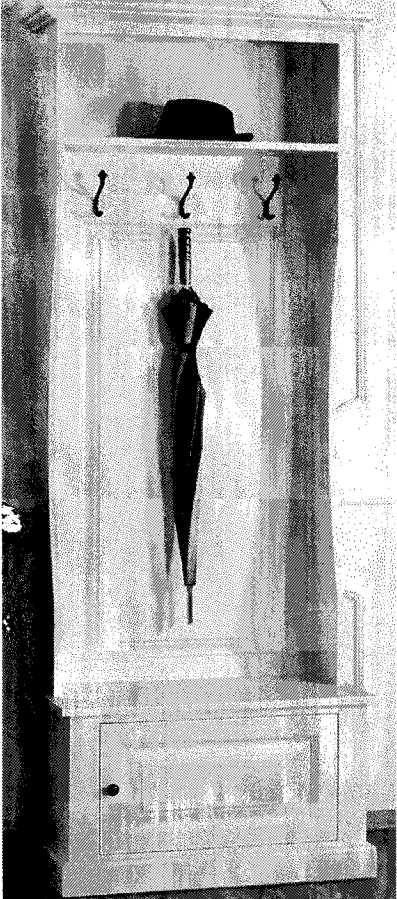
Cerințe	Imagine orientativă
<p>Dimensiuni (lățime x înălțime): 800 x 2100 mm</p> <p>Cuierul este compus dintr-o placă verticală (încadrată în partea superioară cu o placă cu aspect de antablament și în părțile laterale cu plăci simple, cu decupaj) și un compartiment pentru încălțăminte, având prevăzute decorațiuni geometrice clasice, în relief.</p> <p>La 350 mm de marginea superioară a plăcii verticale se montează o poliță, având lățimea de 250 mm (încadrată în părțile laterale).</p> <p>Sub poliță se fixează trei agățători metalice duble, dispuse simetric față de marginile laterale a plăcii.</p> <p>Compartimentul pentru încălțăminte (adâncime 410 mm) este prevăzut cu o poliță și o ușă cu mâner.</p> <p>Elementele de feronerie vizibile (agățătorii și mânerul pentru ușă) vor avea aspect "vintage".</p>	
<p>Produsul va fi realizat integral din chereștea de rășinoase, va fi vopsit (imitație stejar alb) și ulterior va fi lăcuit.</p>	

**Nota nr. 3 - Specificații tehnice – DULAP TIP ETAJERĂ CU O UȘĂ:**

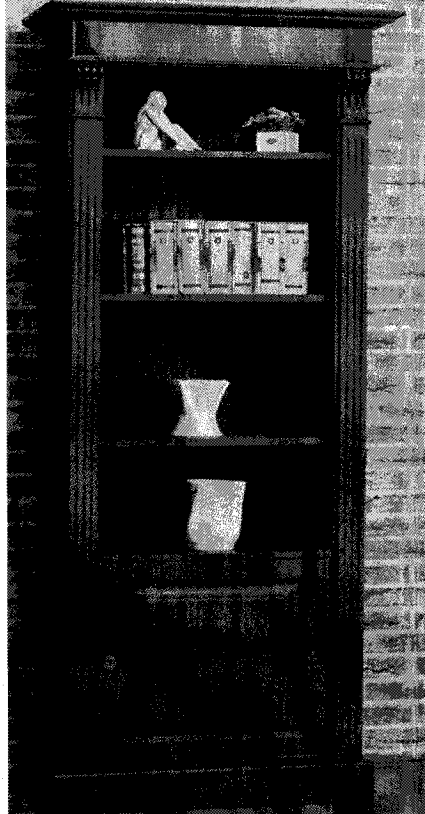
Cerințe	Imagine orientativă
<p>Dimensiuni (lățime x înălțime x adâncime): 700 x 1970 x 390 mm</p> <p>Dulapurile au o placă superioară cu aspect de antablament și sunt prevăzute cu cinci etajere (din care trei deschise) și o ușă cu mâner și sistem de închidere (cu minim două chei).</p> <p>Zonele laterale, cea superioară, precum și ușa, vor fi prevăzute decorațiuni geometrice clasice, în relief.</p> <p>Elementele de feronerie vizibile vor avea aspect "vintage".</p>	
<p>Produsele vor fi realizate integral din chereștea de rășinoase, vor fi vopsite (imitație stejar alb) și ulterior vor fi lăcuite.</p>	

### 3.4.1.2 Lotul nr. 2 – MOBILIER PT. BIROU DIN LEMN + MDF

Nr. crt.	Denumirea produselor solicitate	Unitate de măsură	Cantitate	Specificații tehnice	Durata minimă garanție/termen de valabilitate	Loc de livrare	Data de livrare solicitată
1	Dulap cu vitrină	buc	2	nota nr. 1	minim 24 luni de la data recepției	locația din str. Împăratul Traian nr.8, Brăila	30 zile de la data semnării contractului
2	Dulap tip bufet	buc	1	nota nr. 2			
3	Dulap tip vestiar	buc	1	nota nr. 3			
4	Masă conferință	buc	1	nota nr. 4			
5	Masă lemn extensibilă	buc	3	nota nr. 5			
6	Masă tip birou (1200 x 400 mm)	buc	1	nota nr. 6			
7	Masă tip birou (1490 x 610 mm)	buc	5	nota nr. 7			
8	Masă tip birou (1800 x 850 mm)	buc	1	nota nr. 8			
9	Noptieră cu 3 sertare	buc	1	nota nr. 9			

#### Nota nr. 1 - Specificații tehnice – DULAP CU VITRINĂ:

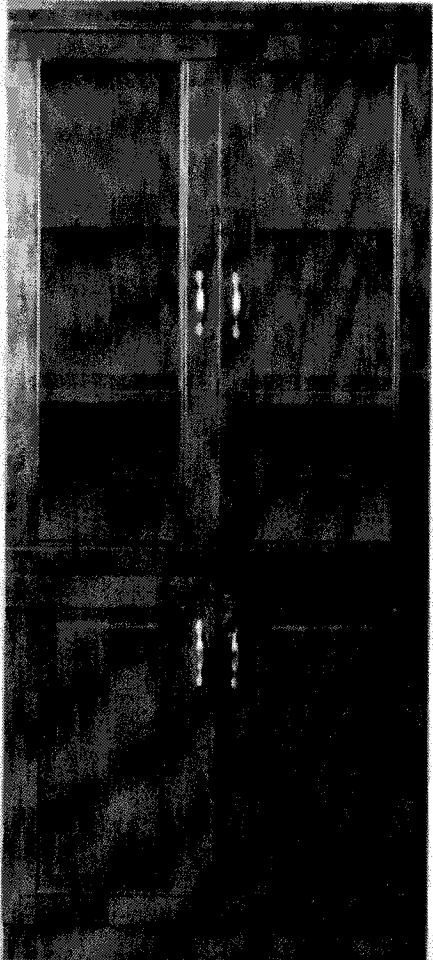
Cerințe	Imagine orientativă
<p>Dimensiuni (lățime x înălțime x adâncime): 800 x 2000 x 430 mm</p> <p>Dulapurile vor fi prevăzute cu două compartimente, astfel:</p> <ul style="list-style-type: none"> <li>- compartimentul superior, cu două polițe și două uși tip vitrină (sticlă transparentă) cu mânere; înălțime – aprox. 1100 mm;</li> <li>- compartimentul inferior, cu o poliță și două uși cu mânere; înălțime – aprox. 750 mm.</li> </ul> <p>Placa superioară și ușile (atât ale vitrinei, cât și a compartimentului inferior) vor fi prevăzute decorațiuni geometrice clasice, în relief.</p> <p>Elementele de feronerie vizibile (mânerele ușilor) vor avea aspect “vintage”.</p>	
<p>Produsele vor fi realizate din cherestea și MDF (partea din spate – PFL/HDF cu grosimea de 2,7-3 mm). Ulterior produsele vor fi vopsite și lăcuite; culoare – imitație nuc roșiatic.</p>	

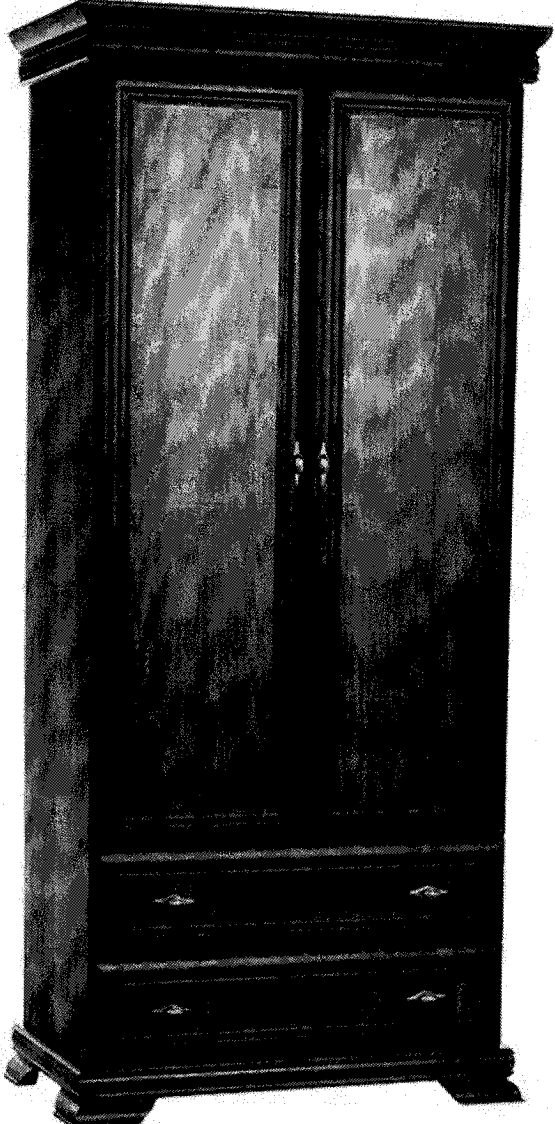

### Nota nr. 3 - Specificații tehnice – DULAP TIP VESTIAR:

Cerințe	Imagine orientativă
<p>Dimensiuni (lățime x înălțime x adâncime): 880 x 1930 x 490 mm</p>	
<p>Dulapul are o placă superioară cu aspect de antablament și este prevăzut cu două compartimente, astfel:</p> <ul style="list-style-type: none"><li>- compartimentul superior, cu o bară metalică (montată la 100 mm sub zona superioară), o poliță detașabilă (montată la 350 mm de partea inferioară a compartimentului) și două uși cu mâner;</li><li>- compartimentul inferior (înălțime totală - aprox. 400 mm), cu două sertare cu mâner.</li></ul> <p>Zonele superioare și inferioare, precum și ușile și fronturile sertarelor, vor fi prevăzute decorațiuni geometrice clasice, în relief.</p> <p>Elementele de feronerie vizibile (mânerele ușilor și sertarelor) vor avea aspect "vintage".</p>	
<p>Produsul va fi realizat din cherestea și MDF (partea din spate – PFL/HDF cu grosimea de 2,7-3 mm); culoare – imitație nuc roșiatic.</p>	

### Nota nr. 4 - Specificații tehnice – MASĂ CONFERINȚĂ:

Cerințe	Imagine orientativă
<p>Dimensiuni: - laturile blatului mesei: 1200 mm;</p> <ul style="list-style-type: none"><li>- laturile piciorului mesei: 500 mm;</li><li>- înălțime totală: 760-800 mm.</li></ul>	
<p>Masa este compusă dintr-un blat pătrat (cu laturile de 1200 mm, ușor arcuite), cu grosimea de 70-100 mm, montată pe un suport pătrat (cu laturile de 500 mm).</p> <p>Părțile laterale ale blatului mesei precum și ale suportului, vor fi prevăzute decorațiuni geometrice clasice, în relief.</p> <p>Baza suportului mesei va depăși laturile acestuia cu 40-60 mm și va fi rotunjit.</p>	
<p>Produsul va fi realizat din cherestea și MDF; culoare – imitație nuc roșiatic.</p>	

**Nota nr. 5 - Specificații tehnice – MASĂ LEMN EXTENSIBILĂ:**

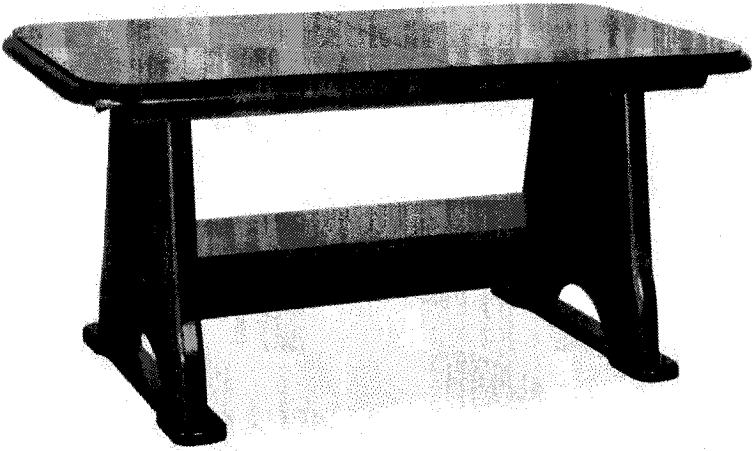
Cerințe	Imagine orientativă
<p>Dimensiuni:</p> <ul style="list-style-type: none"><li>- lungimea blatului mesei: 1300 mm (extinsă - 1700 mm);</li><li>- lățimea blatului mesei: 670 mm</li><li>- înălțime (reglabilă): de la 600 la 770 mm.</li></ul>	
<p>Masa este compusă dintr-un blat dreptunghiular (cu laturile ușor rotunjite), montată pe un suport dreptunghiular. Picioarele mesei au o formă trapezoidală cu laturile laterale rotunjite și ușor arcuite, sunt montate pe suporturi cu forme rotunjite și sunt unite printr-o stinghie cu blat. Masa este prevăzută cu un sistem care permite extinderea acesteia pe lungime (de la 1300 la 1700 mm) și pe înălțime (de la 600 la 770 mm.)</p>	
<p>Produsele vor fi realizate din cherestea de esență tare (picioarele) și MDF laminat (celelalte componente); culoare - imitație nuc roșiatic.</p>	

**Nota nr. 6 - Specificații tehnice – MASĂ TIP BIROU (1200 X 400 mm):**

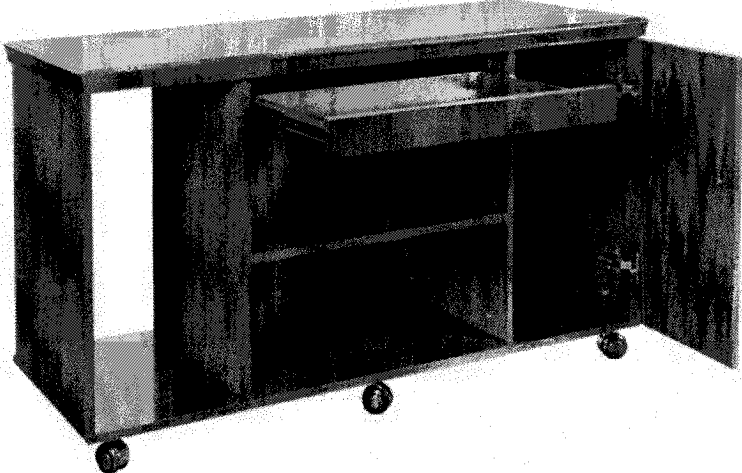
Cerințe	Imagine orientativă
<p>Dimensiuni - cu tot cu role (lățime x înălțime x adâncime): 1200 x 670 x 400 mm</p>	
<p>Masa va avea un blat cu grosimea de 25-35 mm, cu marginile rotunjite (tip antablament) și trei compartimente, astfel:</p> <ul style="list-style-type: none"><li>- în partea stângă, un compartiment deschis, cu lățimea de 250 mm;</li><li>- în partea dreaptă, un compartiment închis la spate, cu lățimea de 320 mm, prevăzut ușă cu mâner;</li><li>- compartimentul central, închis la spate, prevăzut sub blatul mesei cu un sertar culisabil pe șină (cu înălțimea de 25 mm și zona frontală de 50 mm) și cu o poliță detașabilă (la 260 mm sub frontul sertarului).</li></ul>	
<p>Produsul va fi realizat din cherestea (blatul mesei) și MDF (celelalte componente); culoare – imitație nuc roșiatic.</p>	
<p>În zona de contact cu pardoseala, masa va fi prevăzută cu șase role de culoare neagră.</p>	

Zona din spate a meselor este închisă cu o placă, pe întreaga înălțime a acestora.

**Nota nr. 7 - Specificații tehnice – MASĂ TIP BIROU (1490 X 610 mm):**

Cerințe	Imagine orientativă
Dimensiuni - cu tot cu baza de sprijin (lățime x înălțime x adâncime): 1490 x 750 x 610 mm	
Mesele vor avea un blat cu grosimea de 35-50 mm, cu marginile rotunjite (tip antablament) și două compartimente, astfel:	
- în partea stângă, un compartiment închis cu lățimea de 410 mm, prevăzut cu o poliță și o ușă cu mâner; - în partea dreaptă, un compartiment cu lățimea de 410 mm, prevăzut cu trei sertare cu mânere; - între cele două compartimente, la 90 mm sub blatul mesei, aceasta este prevăzută cu un suport retractabil pentru tastatură.	
Cele două compartimente laterale vor avea o bază de sprijin cu marginile rotunjite.	
Zona din spate a meselor este închisă cu o placă, pe întreaga înălțime a acestora.	
Plăcile din spate, ușile, precum și fronturile sertarelor vor fi prevăzute decorațiuni geometrice clasice, în relief.	
Elementele de feronerie vizibile (mânerele ușilor și sertarelor) vor avea aspect "vintage".	
Produsele vor fi realizate din MDF; culoare – imitație stejar alb.	

**Nota nr. 8 - Specificații tehnice – MASĂ TIP BIROU (1800 X 850 mm):**

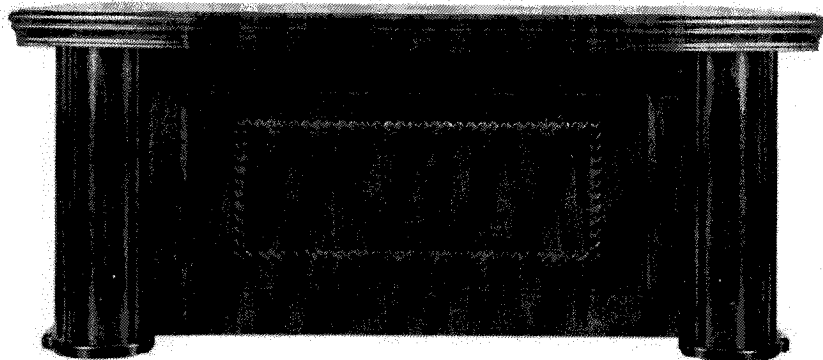
Cerințe	Imagine orientativă
Dimensiuni - cu tot cu baza de sprijin (lățime x înălțime x adâncime): 1800 x 760 x 850 mm	
Masa va fi realizată cu următoarele componente:	
- blat cu grosimea de 40-60 mm, cu marginile ușor rotunjite și aspect de antablament;	
- picioare laterale cu aspect de coloane grecești și decorațiuni în relief;	
- un panou frontal și două panouri laterale, cu decorațiuni geometrice clasice, în relief;	
- baza de sprijin, care urmează conturul picioarelor și panourilor laterale, depășind forma acestora cu 15-20 mm, având formă ușor rotunjită.	
Blatul mesei are încastrat, în zona centrală, un sertar culisabil pe șină.	
Produsul va fi realizat din cherestea (blatul mesei, picioarele laterale și baza de sprijin) și MDF (celelalte componente); culoare – imitație nuc roșiatic.	

**Nota nr. 9 - Specificații tehnice – NOPTIERĂ CU 3 SERTARE:**

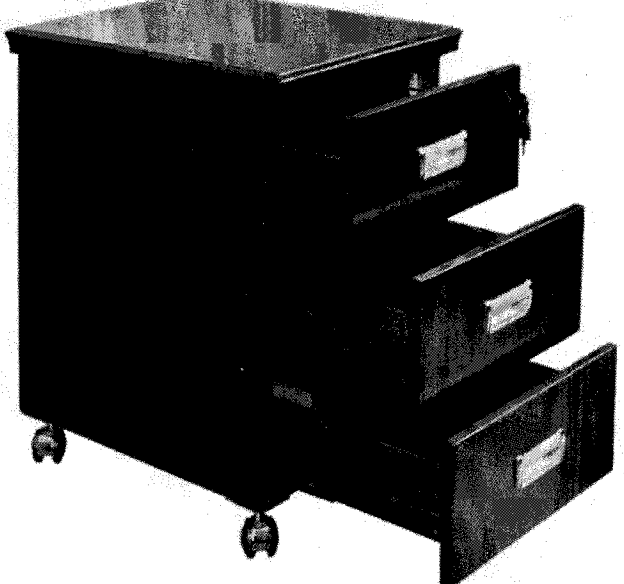
Cerințe	Imagine orientativă
Dimensiuni - cu tot cu role (lățime x înălțime x adâncime): 420 x 670 x 600 mm	
Noptiera este prevăzută cu o placă superioară cu grosimea de 25-35 mm și cu trei sertare culisabile pe șină, cu mânere îngropate și încuietoare (cu două chei).	
Produsul va fi realizat din cherestea (placa superioară) și MDF (celelalte componente); culoare – imitație nuc roșiatic.	
În zona de contact cu pardoseala, noptiera va fi prevăzută cu patru role de culoare neagră.	

**3.4.1.3 Lotul nr. 3 – MOBILIER DIN PAL (locația Brăila)**

Nr. crt.	Denumirea produselor solicitate	Unitate de măsură	Cantitate	Specificații tehnice	Durata minimă garanție/termen de valabilitate	Loc de livrare	Data de livrare solicitată
1	Dulap bibliotecă (1200 x 2370 x 280 mm)	buc	2	nota nr. 1	minim 24 luni de la data recepției	locația din str. Împăratul Traian nr.8, Brăila	30 zile de la data semnării contractului
2	Dulap bibliotecă (2000 x 2370 x 280 mm)	buc	5	nota nr. 2			

**Nota nr. 1 - Specificații tehnice – DULAP BIBLIOTECĂ (1200 x 2370 x 280 mm):**

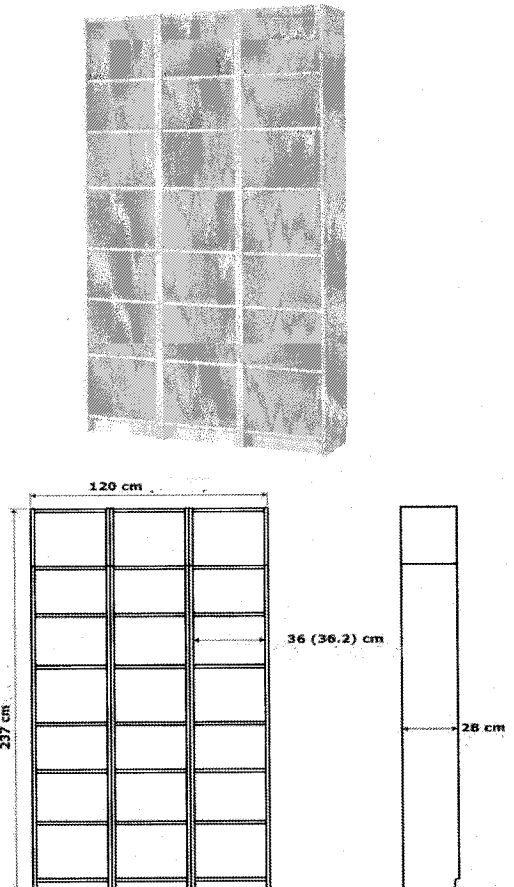
Cerințe	Imagine orientativă
Dimensiuni (lățime x înălțime x adâncime): 1200 x 2370 x 280 mm	
Dulapul este prevăzut cu 21 de compartimente de depozitare, egale ca dimensiuni (7 rânduri a 3 compartimente).	
Produsele vor fi realizate din PAL melaminat cu grosimea de 18 mm, finisat integral cu cant ABS cu grosimea de 1 mm (partea din spate – PFL/HDF cu grosimea de 2,7-3 mm), culoare - imitație stejar alb.	
Produsele vor fi fixate pe perete în prezența și sub coordonarea reprezentantului administratorului clădirii.	

**Nota nr. 2 - Specificații tehnice – DULAP BIBLIOTECĂ (2000 x 2370 x 280 mm):**

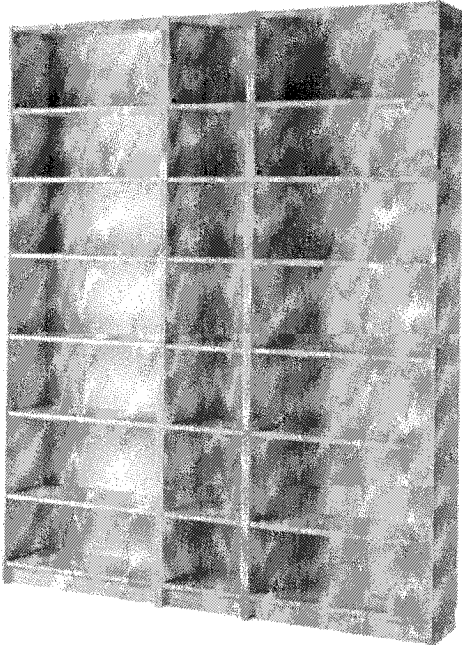
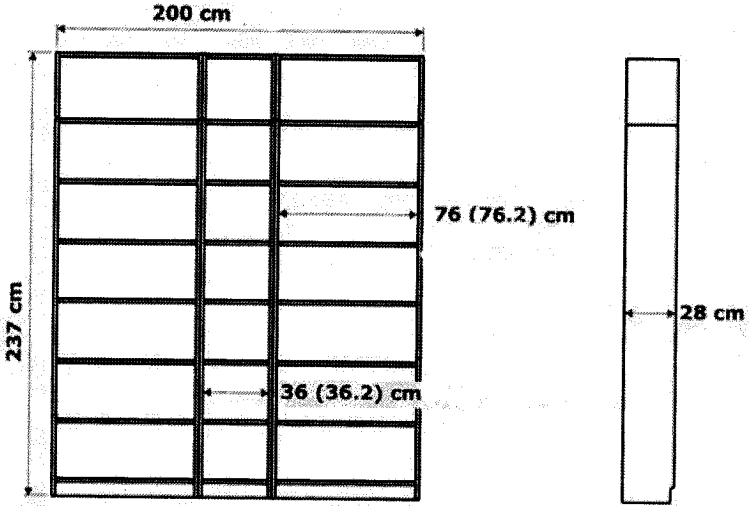
Cerințe	Imagine orientativă
<p>Dimensiuni (lățime x înălțime x adâncime): 2000 x 2370 x 280 mm</p>	
<p>Dulapul este prevăzut cu 21 de compartimente de depozitare (7 rânduri a 3 compartimente). Compartimentele laterale sunt egale ca dimensiuni (lățimea de aprox. 760 mm). Compartimentele centrale au o lățime de aprox. 360 mm.</p>	 <p>Produsele vor fi realizate din PAL melaminat cu grosimea de 18 mm, finisat integral cu cant ABS cu grosimea de 1 mm (partea din spate – PFL/HDF cu grosimea de 2,7-3 mm), culoare - imitație stejar alb.</p> <p>Produsele vor fi fixate pe perete în prezența și sub coordonarea reprezentantului administratorului clădirii.</p>

### 3.4.1.4 Lotul nr. 4 – MOBILIER DIN PAL (locația Constanța)

Nr. crt.	Denumirea produselor solicitate	Unitate de măsură	Cantitate	Specificații tehnice	Durata minimă garanție/termen de valabilitate	Loc de livrare	Data de livrare solicitată
1	Birou PAL cu 3 corpuri	cpl	48	nota nr. 1	minim 24 luni de la data recepției	UM 02192 str. Fulgerului nr. 1, Constanța	30 zile de la data semnării contractului
2	Birou PAL	buc	3	nota nr. 2			
3	Corp inferior cu 3 sertare	buc	3	nota nr. 3			
4	Cuier PAL (pe perete) 2000 x 1900 mm	buc	1	nota nr. 4			
5	Dulap PAL tip vestiar cu 2 uși (1000 x 2000 x 600 mm)	buc	24	nota nr. 5			
6	Dulap PAL tip etajeră (1200 x 2000 x 330 mm)	buc	12	nota nr. 6			
7	Etajeră PAL (1100 x 1100 x 350 mm)	buc	3	nota nr. 7			
8	Etajeră PAL (720 x 1470 x 340 mm)	buc	3	nota nr. 8			
9	Masă didactică PAL (1200 x 750 x 600 mm)	buc	16	nota nr. 9			
10	Masă PAL (1700 x 800 x 750 mm)	buc	2	nota nr. 10			
11	Masă PAL (2070 x 790 x 1100 mm)	buc	3	nota nr. 11			
12	Masă PAL (2100 x 800 x 750 mm)	buc	4	nota nr. 12			
13	Masă PAL (2000 x 750 x 900 mm)	buc	1	nota nr. 13			
14	Masă tip birou pt. calculator (1300 x 800 x 700)	buc	8	nota nr. 14			
15	Panou PAL (1500 x 1000 mm)	buc	2	nota nr. 15			
16	Postament pt. pluta de salvare (1970 x 1970 mm)	buc	1	nota nr. 16			

#### Nota nr. 1 - Specificații tehnice – BIROU PAL CU 3 CORPURI:

##### - Cerințe:

- Biroul este compus din masă tip birou, măsuță cu poliță de depozitare și dulăpior cu 3 sertare;
- Dimensiuni totale (lățime x înălțime x adâncime):
  - masa tip birou: 1200 x 750 x 600 mm;
  - măsuța cu poliță de depozitare: 900 x 700 x 350 mm;
  - dulăpiorul cu 3 sertare: 400 x 700 x 400 mm;

##### - Detalii constructive:

- masa tip birou: blatul superior și panourile laterale vor fi confecționate din PAL dublu, melaminat, cu grosimea de 36 mm (cântuit cu cant ABS = 2 mm), culoare wenge; panoul frontal (care unește blatul superior și panourile laterale pe o înălțime de 350 mm sub blatul superior) și suportul retractabil pentru tastatură (dispus la 90 – 150 mm sub blatul superior, cu lățimea de 600 – 700 mm) vor fi confecționate din PAL melaminat, cu grosimea de 18 mm (cântuit cu cant ABS = 2 mm), culoare wenge;
- măsuța cu poliță de depozitare: blatul superior și panourile laterale vor fi confecționate din PAL dublu, melaminat, cu grosimea de 36 mm (cântuit cu cant ABS = 2 mm), culoare wenge; panoul frontal (care unește blatul superior și panourile laterale pe o înălțime de 330 mm sub blatul superior) și polița de depozitare (dispusă la 330 mm sub blatul superior) vor fi confecționate din PAL melaminat, cu grosimea de 18 mm (cântuit cu cant ABS = 2 mm), culoare wenge; în zona de contact cu pardoseala, măsuța va fi prevăzută cu patru role de culoare neagră;

- dulăpiorul cu 3 sertare: blatul superior va fi confecționat din PAL dublu, melaminat, cu grosimea de 36 mm (cântuit cu cant ABS = 2 mm), culoare wenge; panourile laterale, panoul frontal (care unește blatul superior și panourile laterale pe întreaga înălțime a acestora) și fronturile celor trei sertare vor fi confecționate din PAL melaminat, cu grosimea de 18 mm (cântuit cu cant ABS = 2 mm), culoare wenge; fiecare sertar va fi prevăzut cu mînere cromate; sertarul inferior va avea înălțimea de 330 mm; în zona de contact cu pardoseala, măsuța va fi prevăzută cu patru role de culoare neagră.

- **Imagine de ansamblu:**

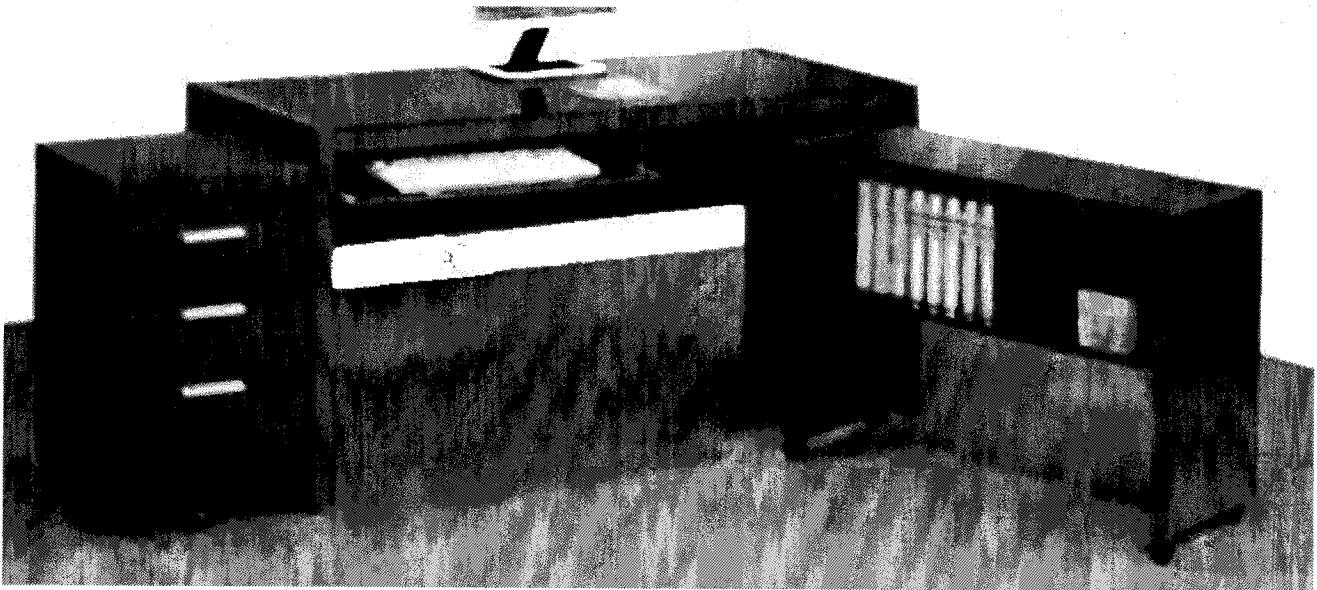

**Nota nr. 2 - Specificații tehnice – BIROU PAL:**

- Dimensiuni: Lungime blat lucru: 1600 mm; Adâncime blat lucru: 800 mm; Înălțime blat lucru: 750 mm; Lungime blat lateral : 1000 mm; Înălțime blat lateral: 750 mm; Adâncime blat lateral: 450 mm.

- Detalii constructive: biroul va fi confecționat din PAL dublu, melaminat, cu grosimea de 36 mm (cântuit cu cant ABS = 2 mm), culoare – imitație cireș, conform imaginii de mai jos:

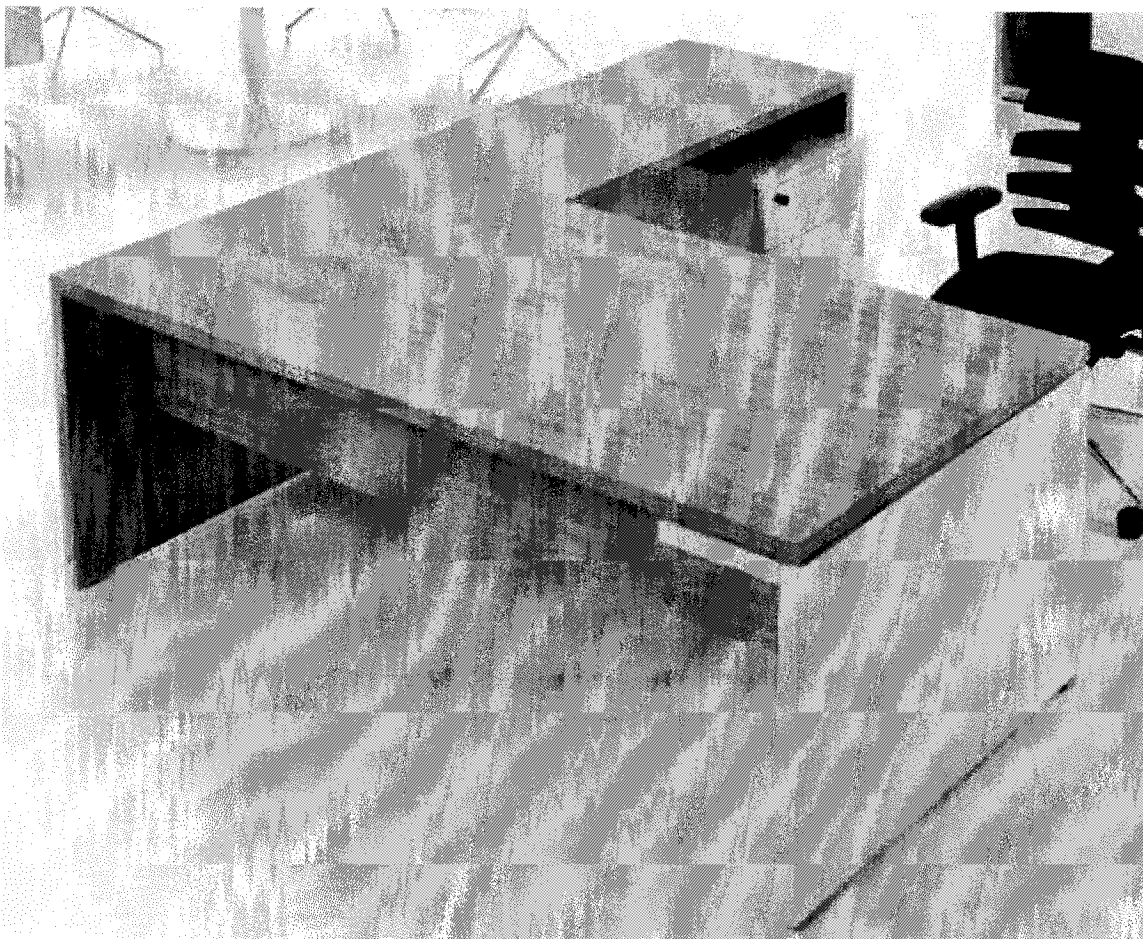

**Nota nr. 3 - CORP INFERIOR CU 3 SERTARE:**

- Dimensiuni (lungime x înălțime x adâncime): 400 x 550 x 450 mm;
- Detalii constructive: corpul va fi confecționat din PAL melaminat, cu grosimea de 18 mm (cântuit cu cant ABS = 2 mm), culoare – imitație cireș și va fi prevăzut cu trei sertare, fiecare având mâner și încuietorie (cu minim două chei).

**Nota nr. 4 - Specificații tehnice – CUIER PAL (pe perete) 2000 x 1900 mm:**

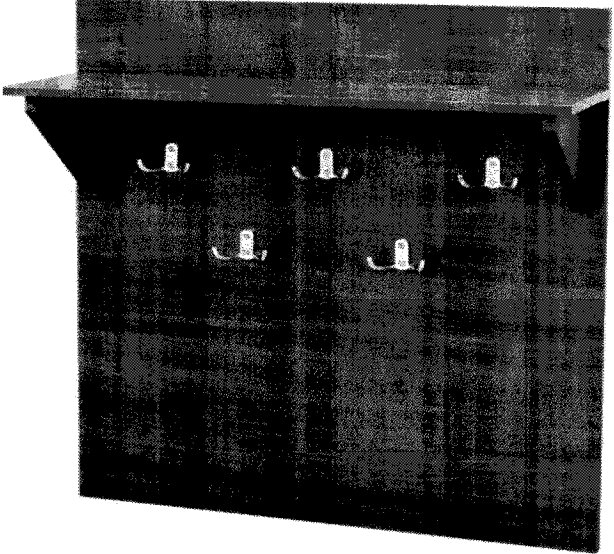
Cerințe	Imagine orientativă
Dimensiuni (lățime x înălțime): 2000 x 1900 mm (placa fixată pe perete)	
Cuiorul este compus dintr-o placă fixată pe perete. La 150 mm de marginea superioară a acesteia se montează o poliță, având lățimea de 250 mm, susținută de doi suporturi de formă triunghiulară. Sub poliță, începând cu 120 mm, se fixează 15 agățători metalice duble, dispuse simetric față de marginile laterale a plăcii.	
Produsul va fi realizat din PAL melaminat (cântuit), cu grosimea de 18 mm, culoare – imitație stejar lăptos.	
Produsul va fi montat pe perete la poziția indicată de reprezentantul autorității contractante.	

**Nota nr. 5 - Specificații tehnice – DULAP PAL TIP VESTIAR CU 2 UȘI (1000 x 2000 x 600 mm):**

Cerințe	Imagine orientativă
Dimensiuni (lățime x înălțime x adâncime): 1000 x 2000 x 600 mm.	
Dulapul va conține două compartimente, astfel: - compartimentul din partea dreaptă, prevăzut cu două polițe (una montată la 250 mm de partea superioară a compartimentului și cealaltă montată la 300 mm de partea inferioară a compartimentului), bară metalică (montată la 70 mm sub polița superioară) și ușă cu mâner; - compartimentul din partea stângă, prevăzut cu patru polițe (montate la distanțe egale) și ușă cu mâner.	
Produsul va fi realizat din PAL melaminat, cu grosimea de 18 mm, culoare – wenge, cântuit (partea din spate – PFL/HDF cu grosimea de 2,7-3 mm), la culoarea PAL-ului.	
În zona de contact cu pardoseala, dulapul va fi prevăzut cu tălpi/suporturi din PVC de culoare neagră, cu înălțimea de 20-40 mm, în cantități corespunzătoare pentru asigurarea stabilității.	

**Nota nr. 6 - Specificații tehnice – DULAP PAL TIP ETAJERĂ (1200 x 2000 x 330 mm):**

Cerințe	Imagine orientativă
Dimensiuni (lățime x înălțime x adâncime): 1200 x 2000 x 330 mm.	
Dulapul va conține 10 compartimente deschise (cinci rânduri a două compartimente), egale ca dimensiuni.	
Produsul va fi realizat din PAL melaminat, cu grosimea de 18 mm, culoare – wenge, cântuit (partea din spate – PFL/HDF cu grosimea de 2,7-3 mm), la culoarea PAL-ului.	
În zona de contact cu pardoseala, dulapul va fi prevăzut cu tălpi/suportți din PVC de culoare neagră, cu înălțimea de 20-40 mm, în cantități corespunzătoare pentru asigurarea stabilității.	

**Nota nr. 7 - ETAJERĂ PAL (1100 x 1100 x 350 mm):**

- Dimensiuni (lungime x înălțime x adâncime): 1100 x 1000 x 350 mm;
- Etajera va conține nouă compartimente deschise (trei rânduri a trei compartimente), egale ca dimensiuni.
- Detalii constructive:
  - panoul inferior, panoul superior și panourile laterale vor fi realizate din PAL melaminat, cu grosimea de 22-25 mm, culoare – imitație cireș, cântuit la culoarea PAL-ului;
  - panourile despărțitoare ale compartimentelor vor fi realizate din PAL melaminat, cu grosimea de 18 mm, culoare – imitație cireș, cântuit la culoarea PAL-ului;

**Nota nr. 8 - Specificații tehnice – ETAJERĂ PAL (720 x 1470 x 340 mm):**

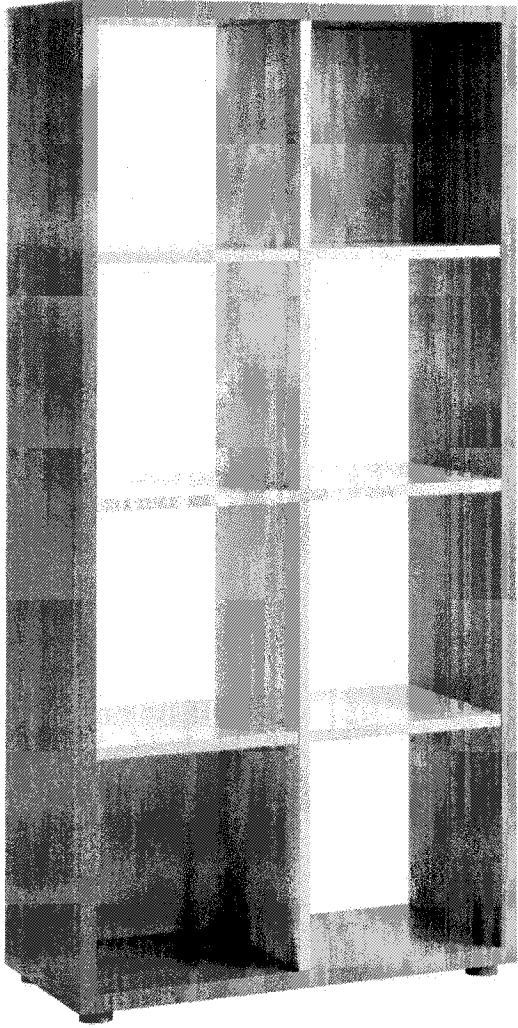
Cerințe	Imagine orientativă
Dimensiuni (lățime x înălțime x adâncime): 720 x 1470 x 340 mm.	
Etajera va conține opt compartimente deschise (patru rânduri a două compartimente), egale ca dimensiuni. Compartimentul inferior stânga și cel superior dreapta vor fi închise (pe una din laturi).	
Detalii constructive: - panoul inferior, panoul superior și panourile laterale vor fi realizate din PAL melaminat, cu grosimea de 22-25 mm, culoare – wenge, cântuit la culoarea PAL-ului; - panourile despărțitoare ale compartimentelor și panourile celor două compartimente închise vor fi realizate din PAL melaminat, cu grosimea de 18 mm, culoare – wenge, cântuit la culoarea PAL-ului;	
În zona de contact cu pardoseala, etajera va fi prevăzută cu tălpi/suportți din PVC de culoare neagră, cu înălțimea de 20-40 mm, în cantități corespunzătoare pentru asigurarea stabilității.	

**Nota nr. 9 - Specificații tehnice – MASĂ DIDACTICĂ PAL (1200 x 750 x 600 mm):**

**- Cerințe:**

- dimensiuni (lățime x înălțime x adâncime): 1200 x 750 x 600 mm;
- mesele vor fi confecționate din PAL melaminat cu grosimea de 18 mm (cântuit cu cant ABS = 2 mm), culoare – imitație stejar lăptos, conform schițelor următoare;
- panoul superior și cele laterale vor fi prevăzute cu treceri pentru cabluri (din material plastic de culoare neagră, cu diametrul interior de 60 mm);
- panoul frontal este dispus sub panoul superior și va avea înălțimea de 500 mm;
- pe interior, sub panoul frontal, mesele vor fi prevăzute cu o poliță-suport (pentru computer) cu lățimea de 250 mm.

**- Schițe:**

**- vedere de ansamblu:**

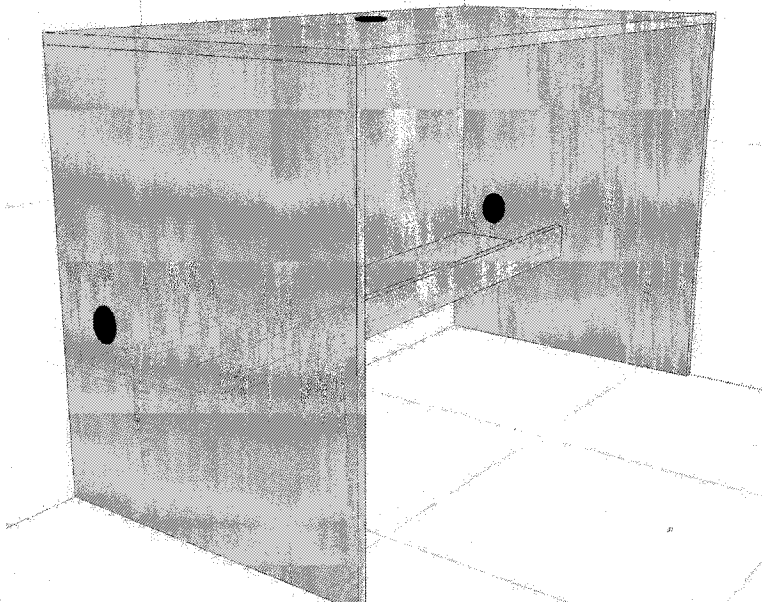

**- vedere frontală:**

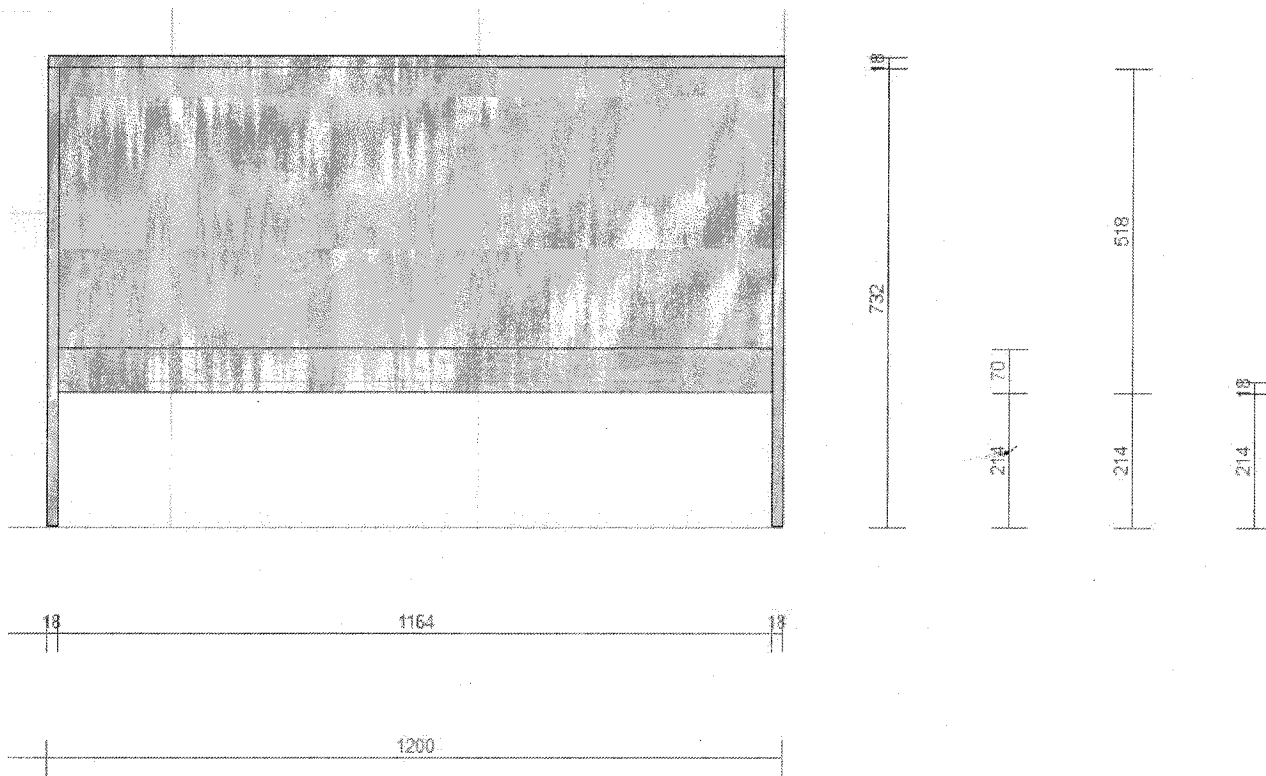

**- vedere laterală:**

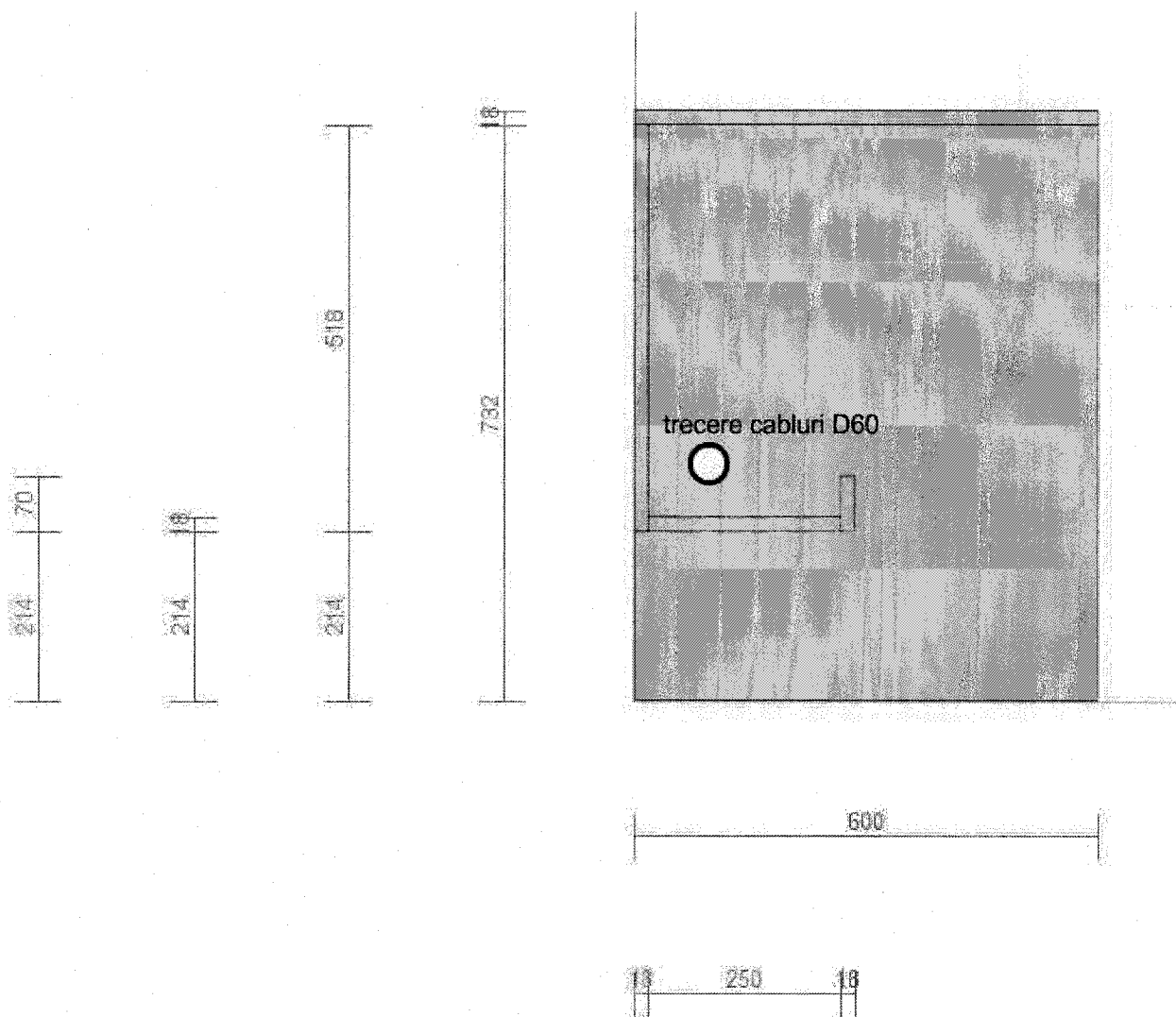

- vedere de sus:

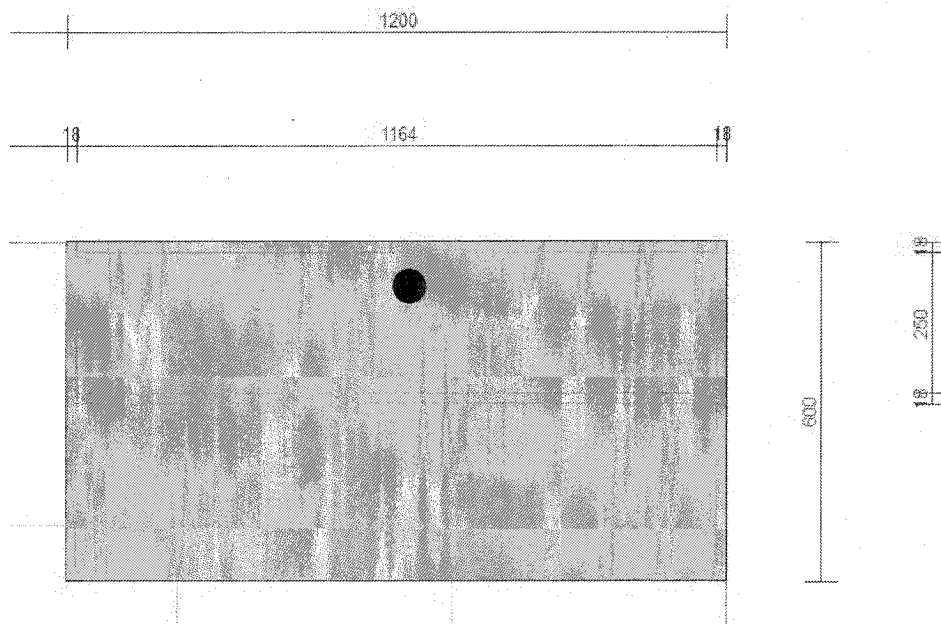

**Nota nr. 10 - Specificații tehnice – MASĂ PAL (1700 x 800 x 750 mm):**

- Cerințe:

- dimensiuni:

- panou superior: 1700 x 750 mm;

- panouri laterale: 800 x 500 mm (montate la 250 mm, respectiv la 125 mm față de marginile panoului superior);

- panou transversal: 1200 x 550 mm (montat sub panoul superior, unind panourile laterale);

- mesele vor fi confecționate din PAL dublu melaminat cu grosimea de 36 mm (cântuit cu cant ABS = 2 mm), culoare – wenge, conform schiței;

- Schiță:

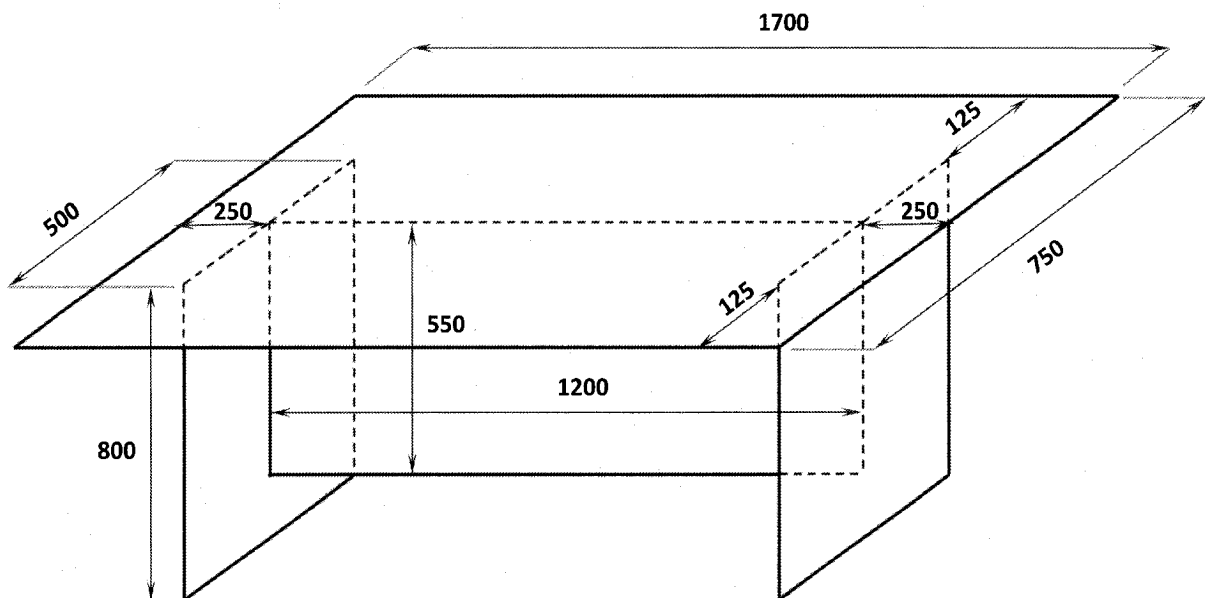

**Nota nr. 11 - Specificații tehnice – MASĂ PAL (2070 x 790 x 1100 mm):**

- Cerințe:

- dimensiuni:

- panou superior: 2070 x 1100 mm;

- panouri laterale: 700 x 770 mm (montate la 300 mm, respectiv la 200 mm față de marginile panoului superior);

- panou transversal: 1470 x 600 mm (montat sub panoul superior, unind panourile laterale);

- mesele vor fi confecționate din PAL dublu melaminat cu grosimea de 36 mm (cântuit cu cant ABS = 2 mm), culoare – imitație stejar lăptos, conform schiței;

- **Schiță:**

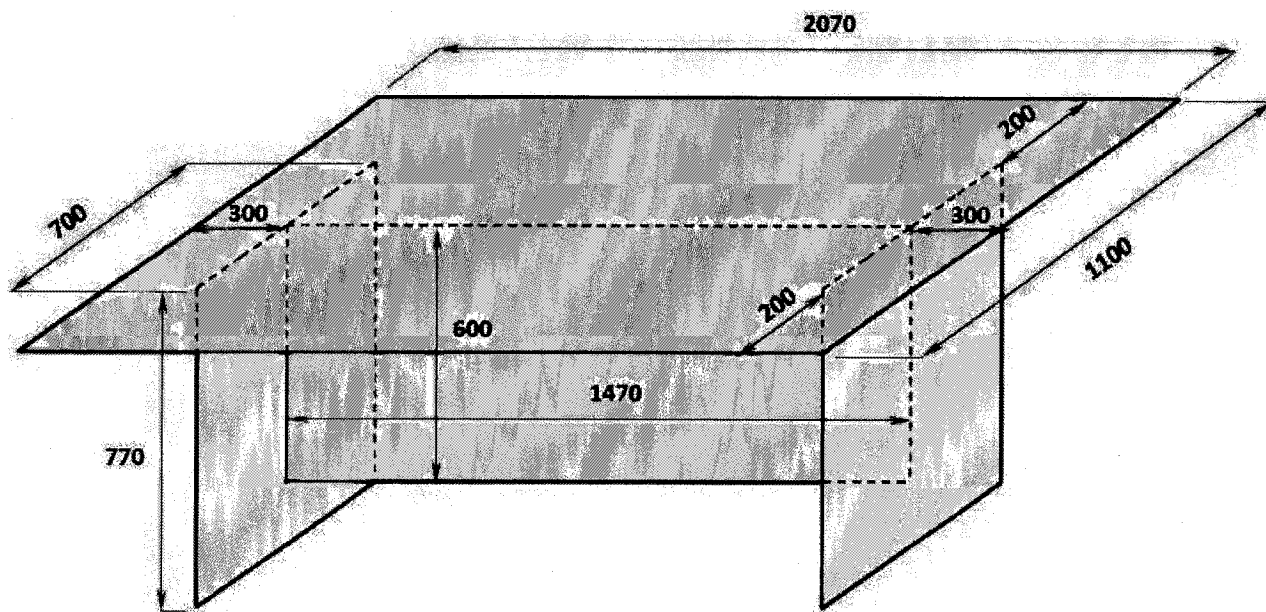

**Nota nr. 12 - Specificatii tehnice – MASĂ PAL (2100 x 800 x 750 mm):**

- **Cerințe:**

- dimensiuni:

- panou superior: 2100 x 750 mm;

- panouri laterale: 800 x 500 mm (montate la 300 mm, respectiv la 125 mm față de marginile panoului superior);

- panou transversal: 1500 x 550 mm (montat sub panoul superior, unind panourile laterale);

- mesele vor fi confecționate din PAL dublu melaminat cu grosimea de 36 mm (cântuit cu cant ABS = 2 mm), culoare – wenge, conform schiței;

- **Schiță:**

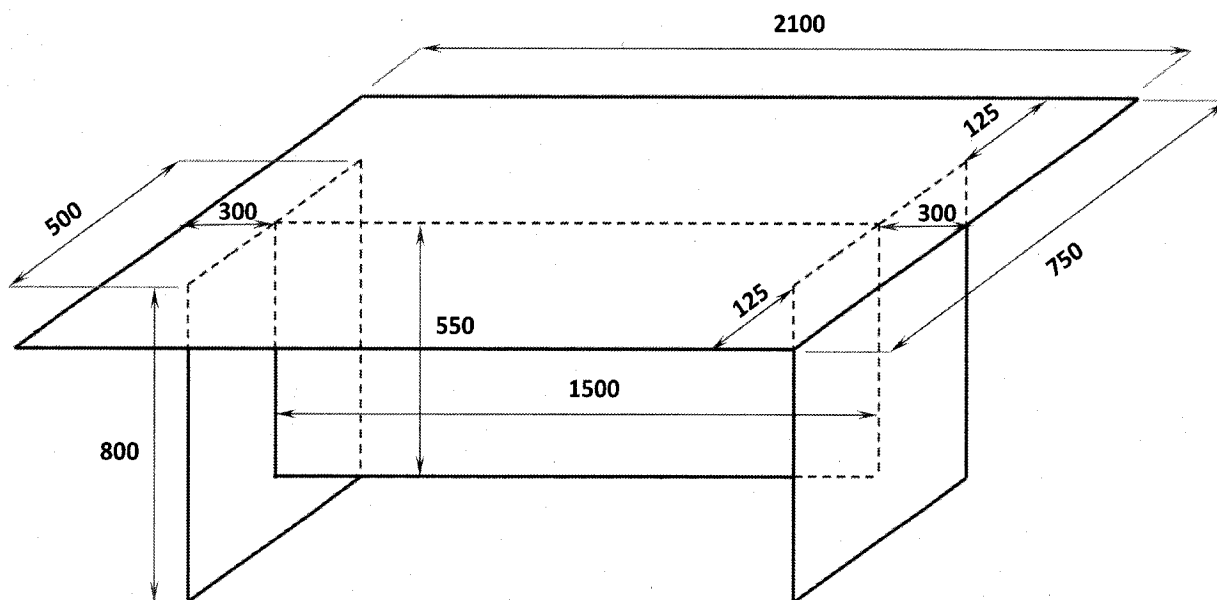

**Nota nr. 13 - Specificatii tehnice – MASĂ PAL (2000 x 750 x 900 mm):**

- **Cerințe:**

- dimensiuni:

- panou superior: 2000 x 900 mm;

- panouri laterale: 750 x 600 mm (montate la 300 mm, respectiv la 150 mm față de marginile panoului superior);

- panou transversal: 1400 x 550 mm (montat sub panoul superior, unind panourile laterale);

- mesele vor fi confecționate din PAL dublu melaminat cu grosimea de 36 mm (cântuit cu cant ABS = 2 mm), culoare – wenge, conform schiței;

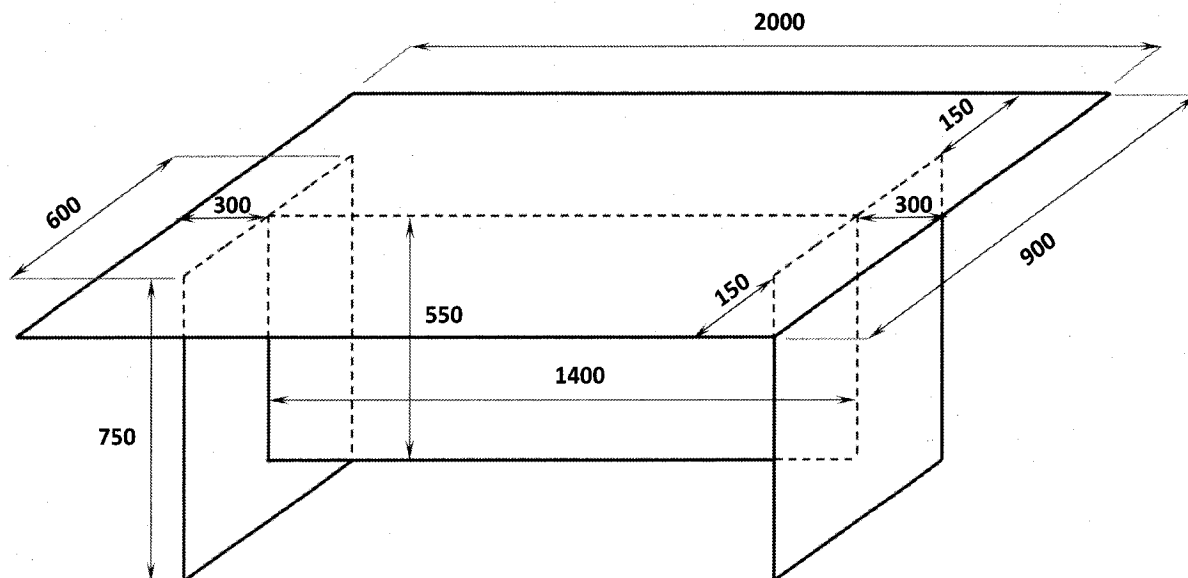

**Nota nr. 14 - Specificații tehnice – MASĂ TIP BIROU PT. CAPCULATOR (1300 x 800 x 700 mm):**

**- Cerințe:**

- dimensiuni (lățime x înălțime x adâncime): 1300 x 800 x 700 mm  
- detalii constructive: în partea stângă este prevăzut cu un compartiment pentru unitatea centrală a calculatorului, având o deschidere de 240 mm; în partea dreaptă este prevăzut cu un compartiment cu lățimea de 370 mm, cu sertar în partea superioară și ușă în partea inferioară (atât sertarul, cât și ușa vor fi prevăzute cu mânere și încuietori – cu minim două chei); între cele două compartimente, la 105 mm sub placa superioară, masa este prevăzută cu un suport retractabil pentru tastatură;

- mesele vor fi confecționate din PAL melaminat cu grosimea de 18 mm (cântuit cu cant ABS = 2 mm), culoare – imitație stejar lăptos, conform imaginii următoare:

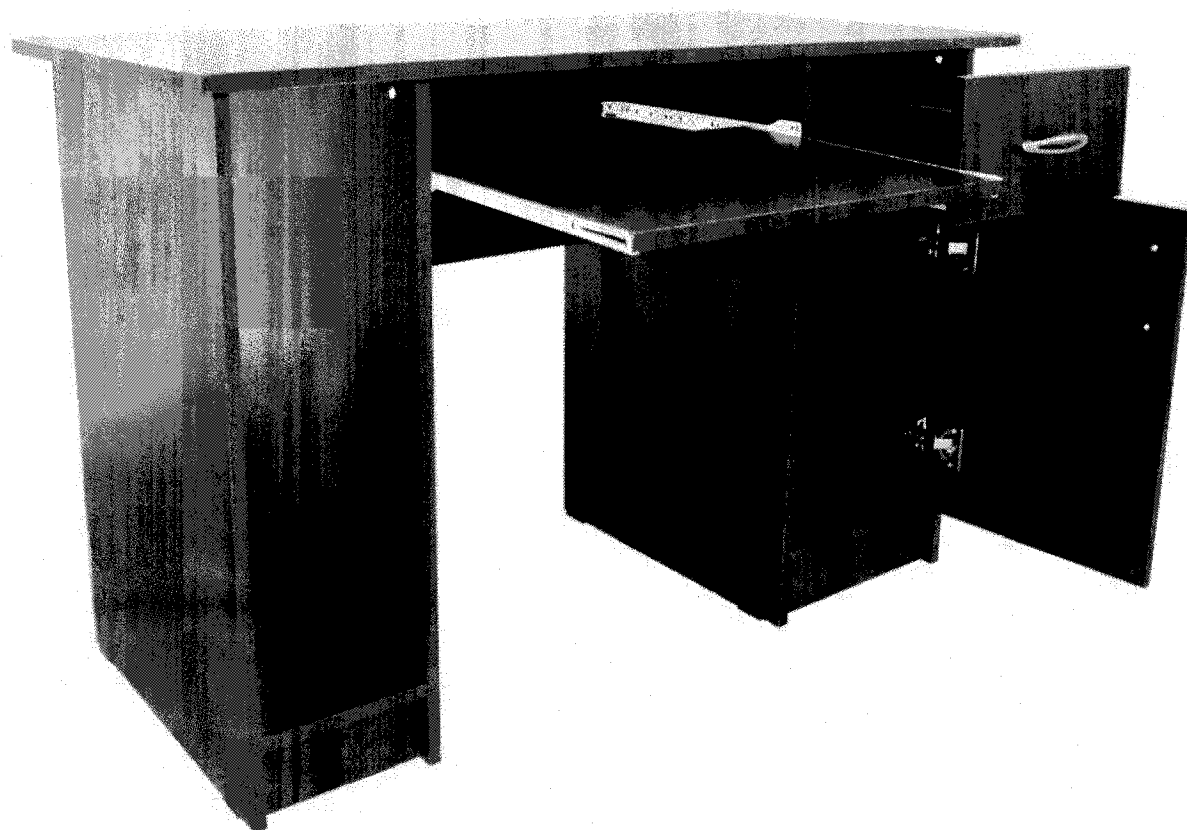

**Nota nr. 15 - Specificații tehnice – PANOUL PAL (1500 X 1000 mm):**

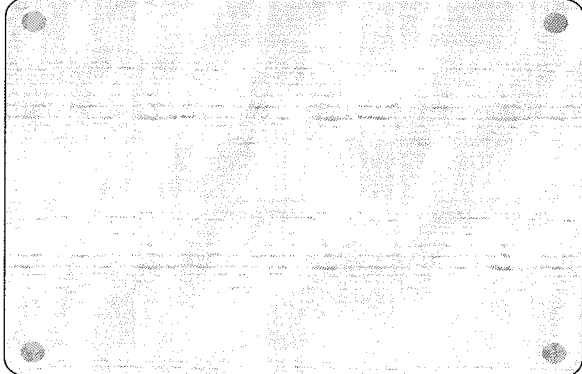
Cerințe	Imagine orientativă
Dimensiuni (lățime x înălțime): 1500 x 1000 mm (fixat pe perete)	
Panourile vor fi realizate din PAL melaminat (cântuit), cu grosimea de 18 mm, culoare – gri mătase și vor avea colțurile rotunjite.	
Produsele vor fi montate pe perete la poziția indicată de reprezentantul autorității contractante. Zona de montare va fi mascată prin aplicarea unor capace din material plastic (culoare gri deschis).	

**Nota nr. 16 - Specificații tehnice – POSTAMENT PT. PLUTA DE SALVARE (1970 x 1970 mm):**

**- Cerințe:**

- dimensiuni (lungime x lățime x înălțime): 1970 x 1970 x 300 mm;
- postamentul va fi confecționat din PAL melaminat cu grosimea de 18 mm (cântuit cu cant ABS = 2 mm), culoare – gri mătase, conform schițelor următoare.

**- Schițe: - vedere de ansamblu:**

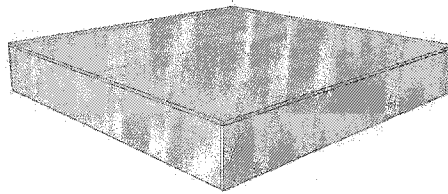

**- vedere laterală:**

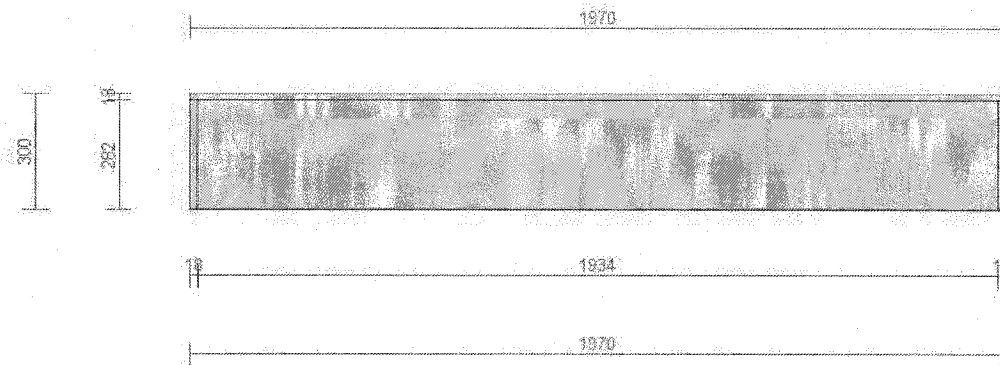

**- vedere de sus:**

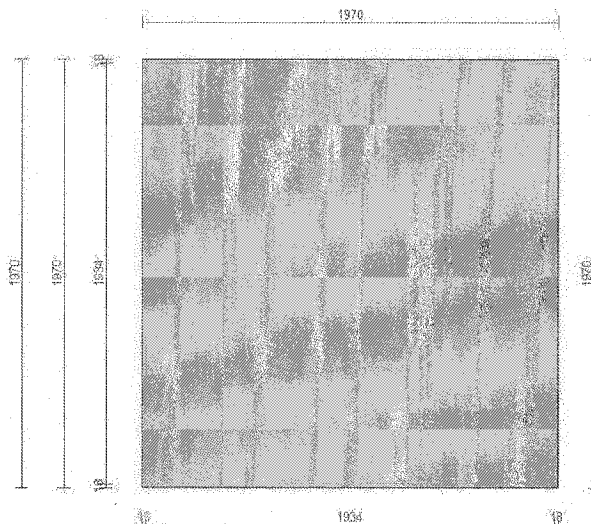

### 3.4.1.5 Lotul nr. 5 – MOBILIER DIN PAL CU SCHELET METALIC

Nr. crt.	Denumirea produselor solicitate	Unitate de măsură	Cantitate	Specificații tehnice	Durata minimă garanție/termen de valabilitate	Loc de livrare	Data de livrare solicitată
1	Bancă dublă studenți (1300 x 760 x 550 mm)	buc	14	nota nr. 1	minim 24 luni de la data recepției	UM 02192 str. Fulgerului nr. 1, Constanța	30 zile de la data semnării contractului
2	Catedră (1300 x 760 x 600 mm)	buc	1	nota nr. 2			
3	Masă prezentare (1500 x 1000 x 800 mm)	buc	3	nota nr. 3			
4	Masă rotundă cu suport metalic	buc	3	nota nr. 4			
5	Pupitru individual (700 x 760 x 500 mm)	buc	236	nota nr. 5			

#### Nota nr. 1 - Specificații tehnice – BANCĂ DUBLĂ STUDENȚI (1300 x 760 x 550 mm):

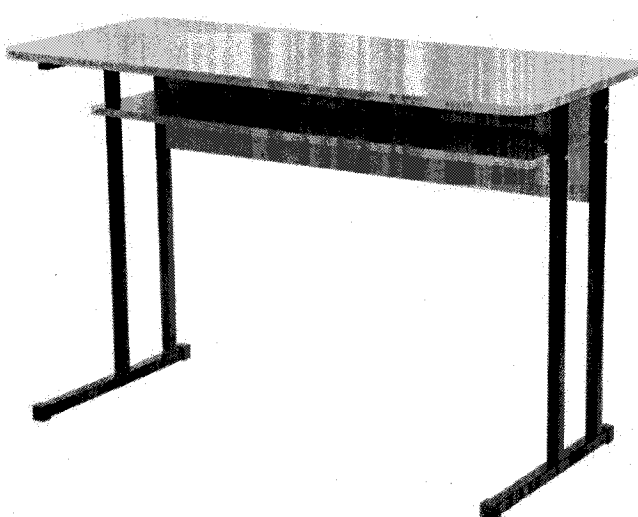
Cerințe	Imagine orientativă
<p>Dimensiuni: Blat superior: 1300 x 550 mm (cu colțurile rotunjite); Înălțime totală: 760 mm.</p> <p>Detalii constructive:</p> <p>Schelet metalic confecționat ca în imagine, din profile rectangulare din oțel laminat, sudate în mediu protector și vopsite în câmp electrostatic, culoare neagră, cu dimensiuni minime de 25 x 25 x 1,5 mm.</p> <p>Celelalte componente sunt confecționate din PAL melaminat cu grosimea de 18 mm, cântuit, culoare – gri mătase:</p> <ul style="list-style-type: none"> <li>- blat superior cu dimensiuni de 1300 x 550 mm, cu colțurile rotunjite;</li> <li>- placă frontală cu înălțimea de min. 300 mm;</li> <li>- poliță (montată la 150-170 mm față de blatul superior), cu lățimea de min. 300 mm .</li> </ul> <p>Pe părțile laterale ale scheletului metalic, în proximitatea blatului superior, sunt atașate agățători de culoare neagră.</p> <p>La contactul cu pardoseala, scheletul metalic va fi prevăzut cu dopuri/tălpi antiderapante, de culoare neagră.</p>	

#### Nota nr. 2 - Specificații tehnice – CATEDRĂ (1300 x 760 x 600 mm):

Cerințe	Imagine orientativă
<p>Dimensiuni: Blat superior: 1300 x 600 mm (cu colțurile rotunjite); Înălțime totală: 760 mm.</p> <p>Detalii constructive:</p> <p>Schelet metalic confecționat ca în imagine, din profile rectangulare din oțel laminat, sudate în mediu protector și vopsite în câmp electrostatic, culoare neagră, cu dimensiuni minime de 25 x 25 x 1,5 mm.</p> <p>Celelalte componente sunt confecționate din PAL melaminat cu grosimea de 18 mm, cântuit, culoare – gri mătase:</p> <ul style="list-style-type: none"> <li>- blat superior cu dimensiuni de 1300 x 600 mm, cu colțurile rotunjite;</li> <li>- placă frontală și plăci laterale, cu înălțimea de min. 380 mm;</li> <li>- compartiment (cu lățimea de 380-400 mm) prevăzut cu ușă, mâner și încuietoare (cu minim două chei).</li> </ul> <p>La contactul cu pardoseala, scheletul metalic va fi prevăzut cu dopuri/tălpi antiderapante, de culoare neagră.</p>	

**Nota nr. 3 - Specificații tehnice – MASĂ PREZENTARE (1500 x 1000 x 800 mm):**

**- Cerințe:**

- dimensiuni (lățime x înălțime x adâncime): 1500 x 800 x 1000 mm;
- mesele vor fi confecționate din PAL melaminat cu grosimea de 18 mm (cântuit cu cant ABS = 2 mm), culoare – gri mătase, conform schițelor următoare;
- scheletul metalic va fi confecționat din profile rectangulare din oțel laminat, sudate în mediu protector și vopsite în câmp electrostatic, culoare neagră, cu dimensiuni minime de 25 x 25 x 1,5 mm.
- în partea din față, mesele vor fi prevăzute cu două uși (cu mâner).

**- Schițe:**

**- vedere de ansamblu:**

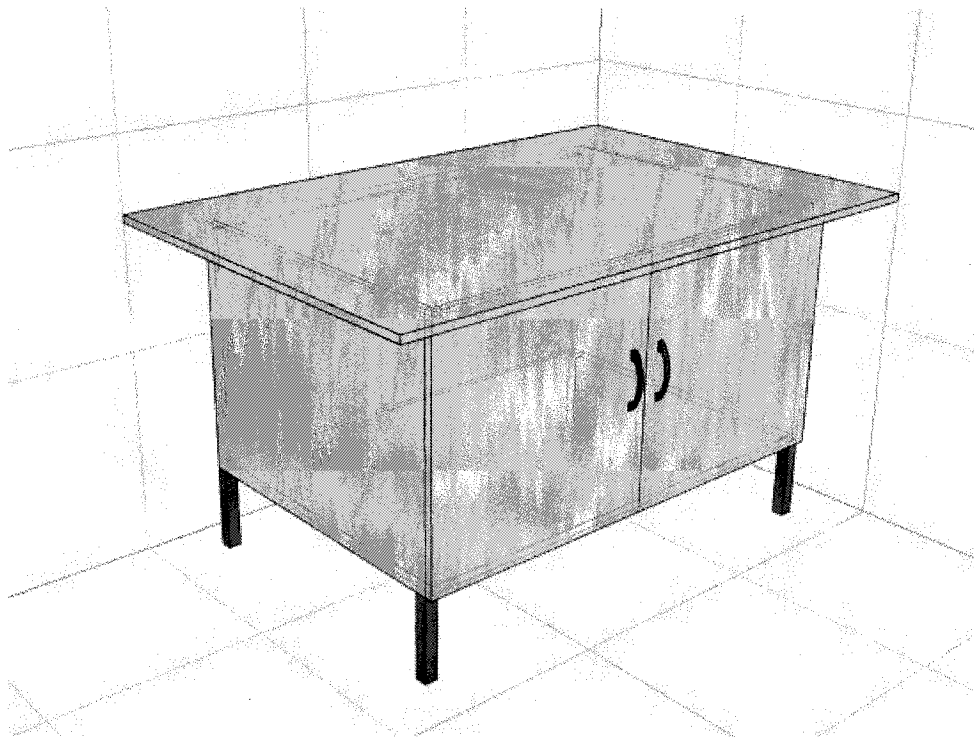

**- vedere frontală spate:**

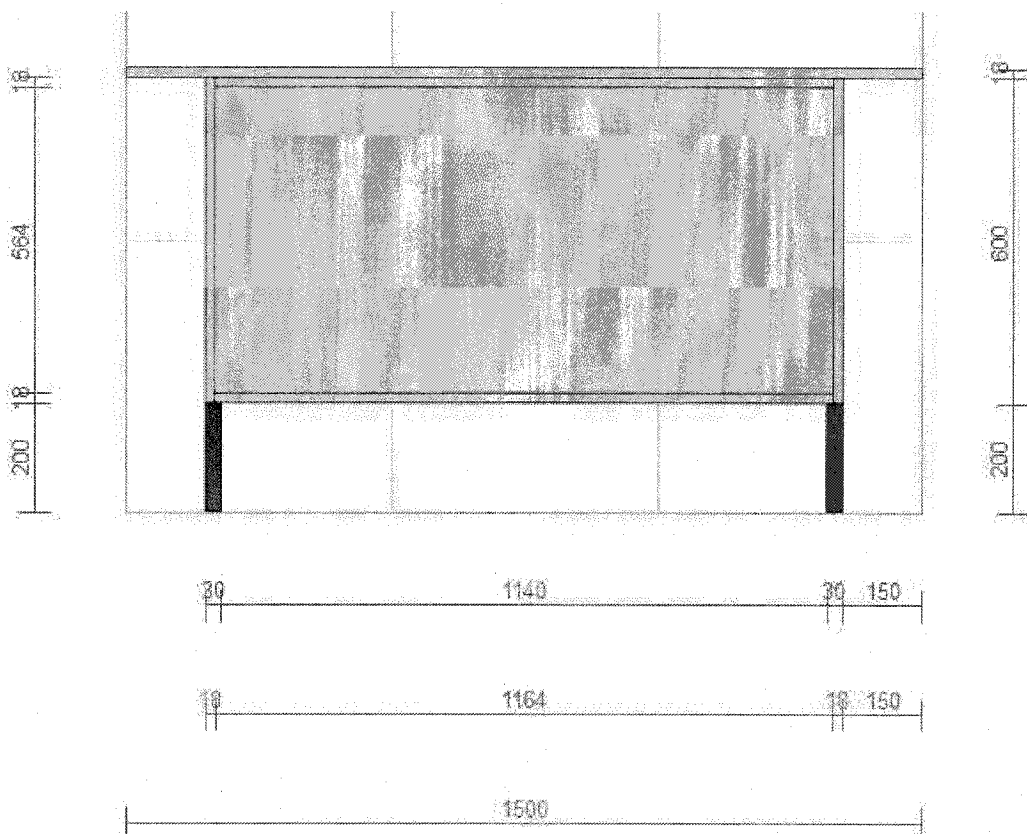

- vedere frontală față:

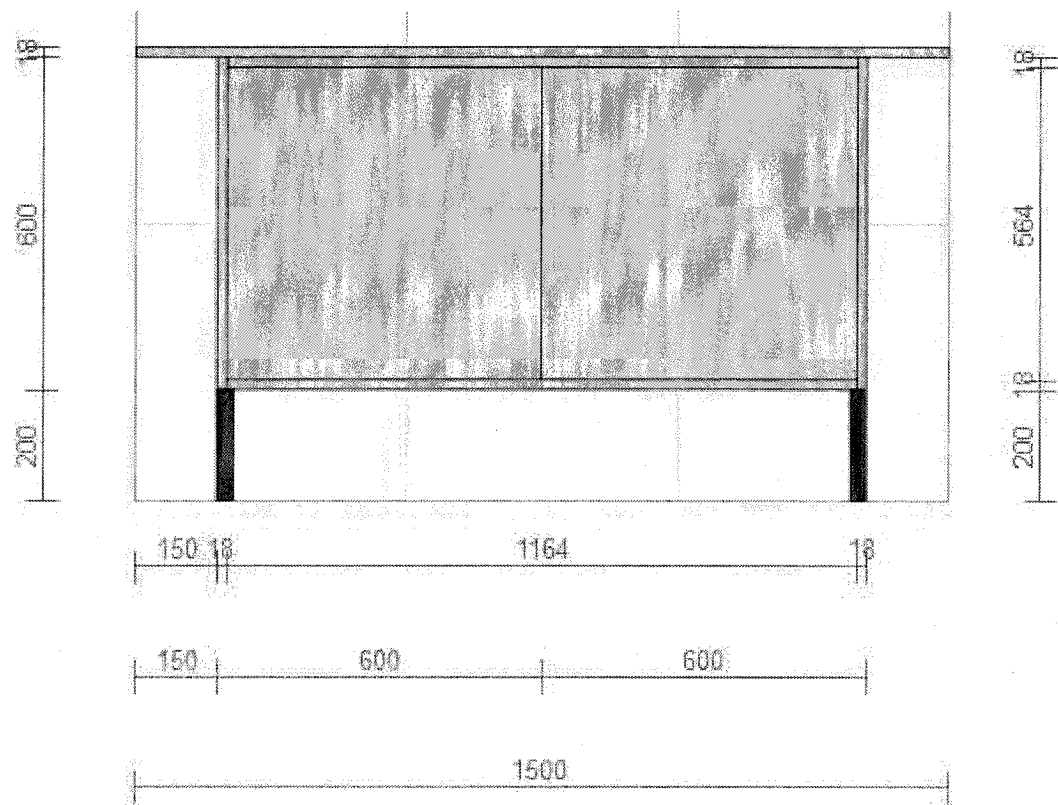

- vedere de sus:

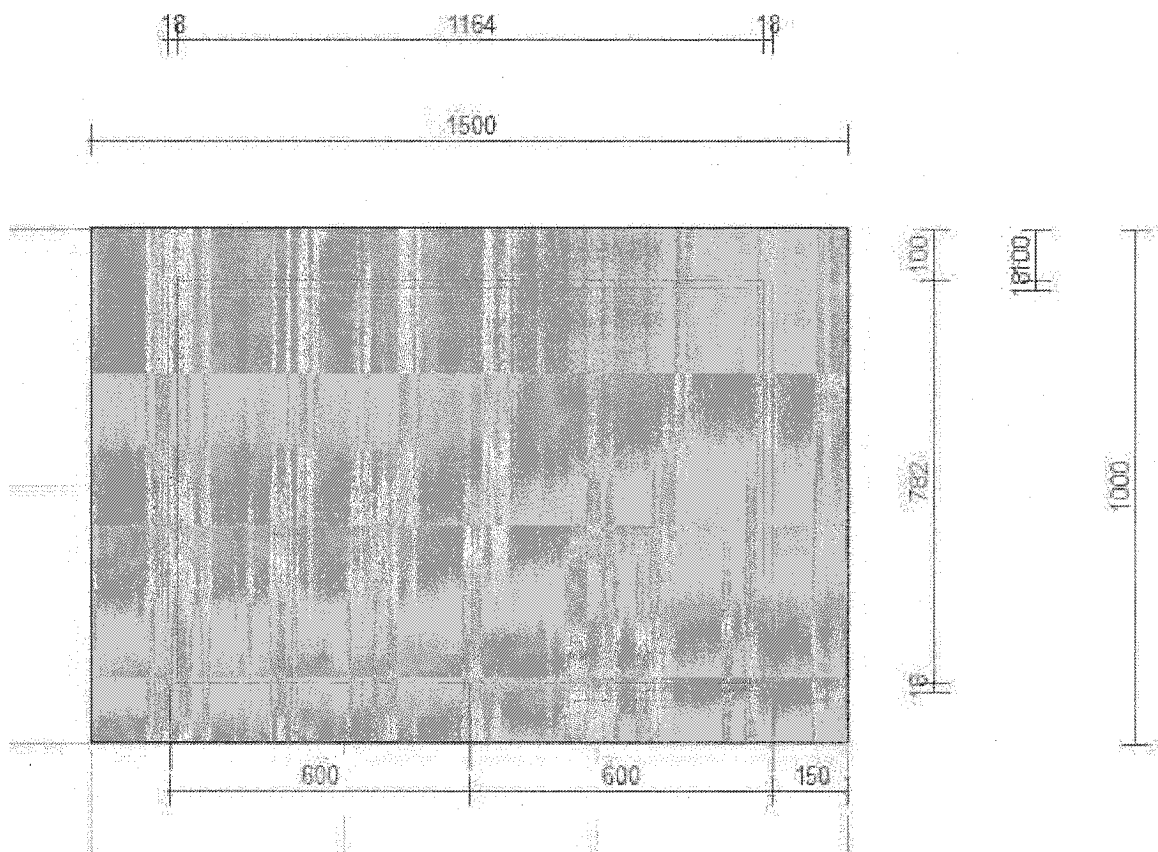

- vedere laterală:

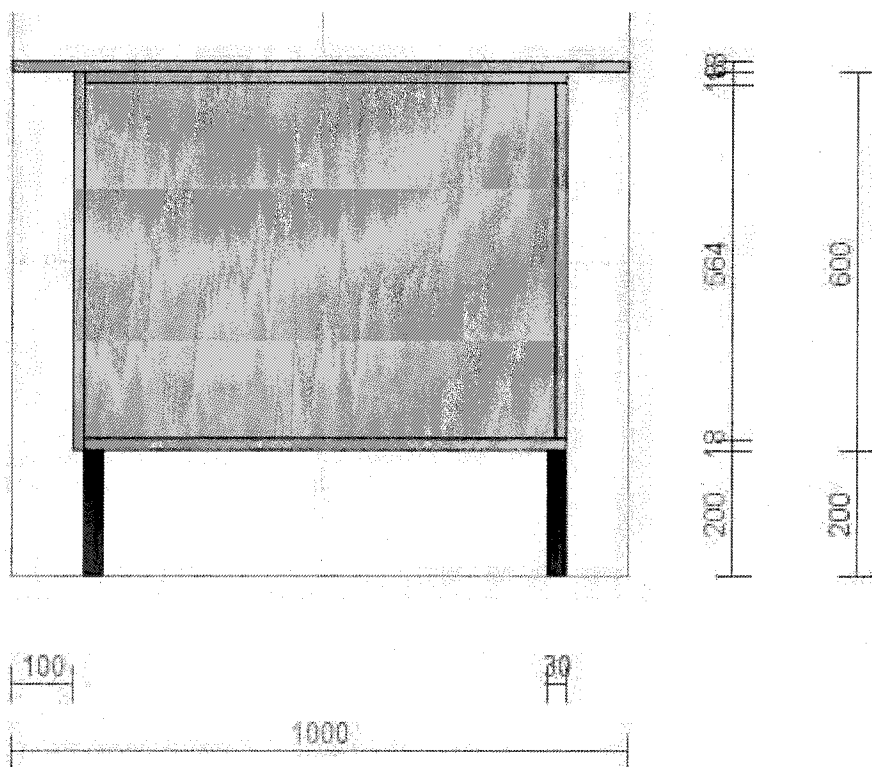

**Nota nr. 4 - Specificații tehnice – MASĂ ROTUNDĂ CU SUPORT METALIC:**

Cerințe
<p>Dimensiuni: - Blat superior: diametru 600 mm; - Înălțime totală: 750 mm.</p>
<p>Detalii constructive: Blatul mesei – rotund (diametru 600 mm) – confecționat din PAL dublu melaminat cu grosimea de 36 mm, cântuit, culoare – imitație cireș. Schelet metalic confecționat din oțel cromat (diametru – max. 100 mm) fixat pe o bază rotundă (diametru – max. 400 mm).</p>

**Nota nr. 5 - Specificații tehnice – PUPITRU INDIVIDUAL (700 x 760 x 500 mm):**

Cerințe	Imagine orientativă
<p>Dimensiuni: Blat superior: 700 x 500 mm (cu colțurile rotunjite); Înălțime totală: 760 mm.</p>	
<p>Detalii constructive: Schelet metalic confecționat ca în imagine, din profile rectangulare din oțel laminat, sudate în mediu protector și vopsite în câmp electrostatic, culoare gri, cu dimensiuni minime de 25 x 25 x 1,5 mm. Celelalte componente sunt confecționate din PAL melaminat cu grosimea de 18 mm, cântuit, culoare – gri beton:</p> <ul style="list-style-type: none"> <li>- blat superior cu dimensiuni de 700 x 500 mm, cu colțurile rotunjite;</li> <li>- placă frontală cu înălțimea de min. 300 mm;</li> <li>- poliță (montată la 150-170 mm față de blatul superior), cu lățimea de min. 300 mm .</li> </ul> <p>Pe părțile laterale ale scheletului metalic, în proximitatea blatului superior, sunt atașate agățători de culoare neagră. La contactul cu pardoseala, scheletul metalic va fi prevăzut cu dopuri/tălpi antiderapante, de culoare neagră.</p>	

### 3.4.1.6 Lotul nr. 6 – MOBILIER DIN PAL ȘI STICLĂ

Nr. crt.	Denumirea produselor solicitate	Unitate de măsură	Cantitate	Specificații tehnice	Durata minimă garanție/termen de valabilitate	Loc de livrare	Data de livrare solicitată
1	Dulap tip bibliotecă	buc	10	nota nr. 1	minim 24 luni de la data recepției	UM 02192 str. Fulgerului nr. 1, Constanța	30 zile de la data semnării contractului

#### Nota nr. 1 - Specificații tehnice – DULAP TIP BIBLIOTECĂ:

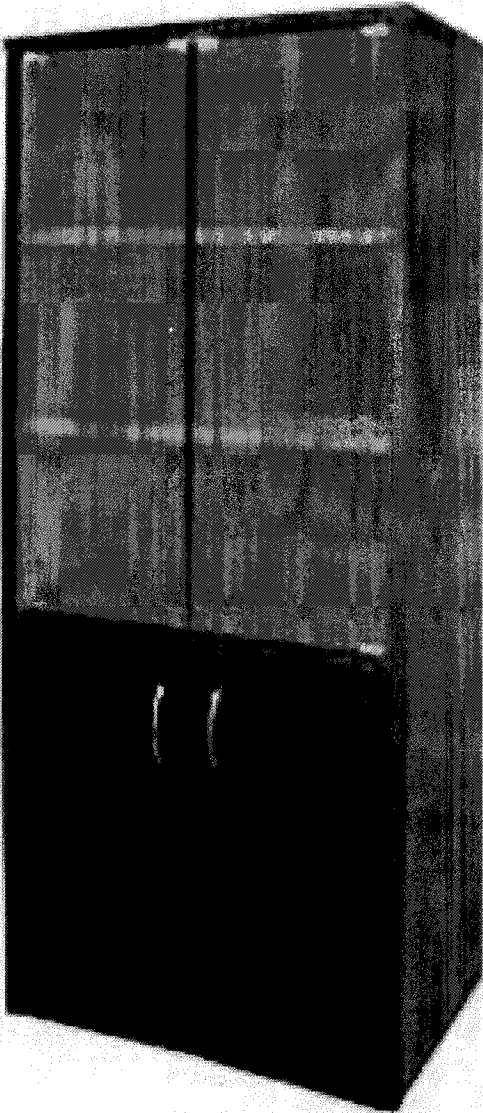
Cerințe	Imagini orientative
<p>Dimensiuni (lungime x înălțime x adâncime): 800 x 1900 x 350 mm.</p> <p>Detalii constructive:</p> <p>Produsele sunt prevăzute cu două compartimente:</p> <ul style="list-style-type: none"> <li>- compartimentul inferior confecționat integral din PAL melaminat cu grosimea de 18 mm, cântuit, culoare – wenge (cu înălțimea de 760-800 mm), prevăzut cu o poliță orizontală și două uși (cu mânere și sistem încuietori (cu minim două chei fiecare));</li> <li>- compartimentul superior confecționat PAL melaminat cu grosimea de 18 mm, cântuit, culoare – wenge, prevăzut cu două polițe orizontale și două uși din sticlă transparentă (grosime 4-6 mm), cu mânere.</li> </ul>	

### 3.4.1.7 Lotul nr. 7 – MOBILIER PT. LABORATOARE

Nr. crt.	Denumirea produselor solicitate	Unitate de măsură	Cantitate	Specificații tehnice	Durata minimă garanție/termen de valabilitate	Loc de livrare	Data de livrare solicitată
1	Pupitru dublu laborator	buc	40	nota nr. 1	minim 24 luni de la data recepției	UM 02192 str. Fulgerului nr. 1, Constanța	30 zile de la data semnării contractului

**Nota nr. 1 - Specificații tehnice – PUPITRU DUBLU LABORATOR:**

Cerințe	Imagini orientative
<p><b>Dimensiuni:</b></p> <ul style="list-style-type: none"> <li>- Blat superior: 1300-1400 x 750-800 mm (cu colțurile rotunjite);</li> <li>- Schelet metalic:                             <ul style="list-style-type: none"> <li>- înălțime reglabilă: min 650 mm, max. 1200 mm;</li> <li>- lungime x lățime: minim 1150 x 590 mm.</li> </ul> </li> </ul>	<p><b>Imagine de ansamblu schelet metalic:</b></p> 
<p><b>Detalii constructive:</b></p> <p>Schelet metalic confecționat ca în imagine, din profile rectangulare din aluminiu, culoare gri, cu grosime de min. 2 mm, prevăzut cu bară transversală de rezistență cu rol dublu – rigidizare și suport/pat cabluri (sarcină suportată – 150 kg).</p> <p>Support metalic reglabil pentru unitate centrală PC, cu prindere în șuruburi de scheletul metalic, având aceeași culoare ca și acesta (gri).</p> <p>Blat din PAL melaminat cu grosime de 20-25 mm, culoare – imitație brad, cântuit cu cant PVC cu grosime de 2 mm, culoare – gri; lungime: 1300-1400 mm; lățime: 750-800 mm; cu colțurile rotunjite.</p> <p>La contactul cu pardoseala, scheletul metalic va fi prevăzut cu dopuri/tălpi antiderapante, de culoare neagră.</p>	

**3.4.1.8 Lotul nr. 8 – SCAUNE**

Nr. crt.	Denumirea produselor solicitate	Unitate de măsură	Cantitate	Specificații tehnice	Durata minimă garanție/termen de valabilitate	Loc de livrare	Data de livrare solicitată
1	Scaun conferință	buc	24	nota nr. 1	minim 24 luni de la data recepției	UM 02192 str. Fulgerului nr. 1, Constanța	30 zile de la data semnării contractului
2	Scaun ergonomic	buc	28	nota nr. 2			

**Nota nr. 1 - Specificații tehnice – SCAUN CONFERINȚĂ:**

**- Cerințe:**

- Dimensiuni: înălțime totală - 91 cm; șezut cu lățimea de 49 cm și adâncimea de 47 cm, poziționat la 44 cm față de pardoseală; spătarul cu lățimea de 49 cm și înălțimea de 48 cm; baza cadrului (pe pardoseală): 55 x 57 cm;
- Schelet metalic: confecționat din profil metalic, cromat; zona de contact cu pardoseala - tălpi/suporturi din PVC de culoare albă sau neagră;
- Șezutul și spătarul: mulate în două plane ergonomice; structură din schelet metalic / lemn stratificat cu, tapițat la exterior cu piele ecologică de culoare maro lucios;
- Greutate maximă suportată: 120 kg.

**- Schițe:**

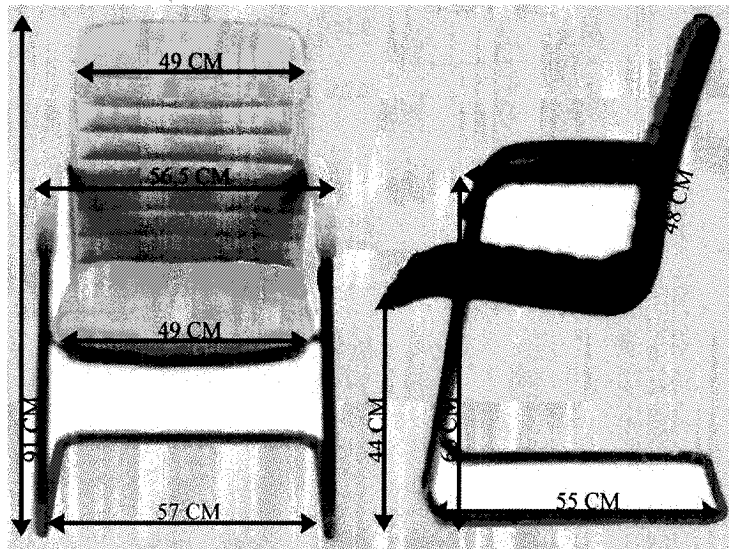

**Nota nr. 2 - Specificații tehnice – SCAUN ERGONOMIC:**

Cerințe	Imagine orientativă
<p><b>Dimensiuni:</b></p> <ul style="list-style-type: none"> <li>- înălțime totală: 121 cm (131, extindere maximă);</li> <li>- înălțime șezut: 50 cm (60, extindere maximă);</li> <li>- înălțime suport brațe: 73 cm (83, extindere maximă);</li> <li>- lățime șezut: 57 cm;</li> <li>- adâncime șezut: 57 cm;</li> <li>- înălțime spătar: 82 cm;</li> <li>- lățime spătar: 56 - 60 cm;</li> </ul> <p><b>Schelet metalic:</b> confecționat din profil metalic, cromat, cu cinci brațe radiale în zona de contact cu pardoseala și suport pentru brațe; zona de contact cu pardoseala - role de culoare neagră.</p> <p><b>Șezutul și spătarul:</b> tapițate cu piele ecologică de culoare neagră; cu posibilități de ajustare prin extindere pe verticală – minim 10 cm.</p> <p><b>Suport pentru brațe:</b> din profil metalic, cromat, peste care este fixat un suport tapițat, din același material/culoare ca și șezutul/spătarul.</p> <p><b>Greutate maximă suportată:</b> 120 kg.</p>	

### **3.4.2 Disponibilitate**

Contractantul va livra, monta/instala și va pune în funcțiune produsele în locațiile/spațiile/pozițiile indicate de reprezentanții autorității contractante, în termen de 30 zile de la data semnării contractului.

### **3.5 Extensibilitate/Modernizare - nu este cazul**

#### **3.5.1 Garanție**

Toate produsele trebuie să fie acoperite de garanție pentru cel puțin 24 luni de la data acceptării, pentru fiecare produs în parte. Garanția trebuie să acopere toate costurile rezultate din remedierea defectelor în perioada de garanție, inclusiv, dar fără a se limita la:

- i. ambalaje, inclusiv furnizarea de material protector pentru transport (folii, carton, cutii, lăzi etc.);
- ii. transport prin intermediul transportatorului, inclusiv de transport internațional (dacă este aplicabil);
- iii. înlocuirea tuturor componentelor defecte/neconforme;
- iv. despachetarea, inclusiv curățarea spațiilor unde se efectuează montarea, fixarea/instalarea, punerea în funcțiune.

În cazul viciilor ascunse, acestea vor fi sesizate în scris Contractantului, în termen de 48 de ore de la constatarea acestora de către beneficiari, Contractantul fiind obligat să remedieze în termen de 10 zile produsul.

#### **3.5.2 Livrare, ambalare, etichetare, transport și asigurare pe durata transportului**

Termenul de livrare, inclusiv montarea/instalarea/fixarea produsele în locațiile/spațiile/pozițiile indicate de reprezentanții autorității contractante, este cel stabilit la pct. 3.4, respectiv 3.4.2 al Caietului de sarcini, pentru fiecare lot/produs în parte.

Un produs este considerat livrat când toate activitățile în cadrul contractului au fost realizate și este acceptat de Autoritatea contractantă.

Contractantul va ambala și eticheta produsele furnizate astfel încât să prevină orice daună sau deteriorare în timpul transportului acestora către destinația stabilită. Dacă este cazul, ambalajul trebuie prevăzut astfel încât să reziste, fără limitare, manipulării accidentale, expunerii la temperaturi extreme, sării și precipitațiilor din timpul transportului și depozitării în locuri deschise.

În stabilirea mărimii și greutateii ambalajului Contractantul va lua în considerare, acolo unde este cazul, distanța față de destinația finală a produselor furnizate și absența facilităților de manipulare la punctele de destinație.

Transportul și toate costurile asociate sunt în sarcina exclusivă a Contractantului.

Produsele vor fi asigurate împotriva pierderii sau deteriorării intervenite pe parcursul transportului și cauzate de orice factor extern.

Destinația de livrare este cea specificată la pct. 3.4, respectiv 3.4.2 al Caietului de sarcini, pentru fiecare lot/produs în parte.

Contractantul este responsabil pentru livrarea în termenul agreat a produselor și se consideră că a luat în considerare toate dificultățile pe care le-ar putea întâmpina în acest sens și nu va invoca nici un motiv de întârziere sau costuri suplimentare.

#### **3.5.3 Operațiuni cu titlu accesoriu**

##### **3.5.3.5 Instalare, punere în funcțiune, testare**

Contractantul va monta/instala/fixa produsele în spațiile/la pozițiile indicate de reprezentanții autorității contractante, asigurându-se în același timp că spațiile unde s-a realizat instalarea rămân curate.

Pentru produsele din cadrul loturilor nr. 1 și 3 care necesită fixare pe perete, contractantul va avea în vedere faptul că operațiunile de fixare se vor executa în prezența și sub coordonarea reprezentantului administratorului clădirii.

După montare/instalare/fixare, Contractantul va elimina toate deșeurile rezultate și va lua măsurile adecvate pentru a aduna toate ambalajele și eliminarea acestora de la locul de montare.

Contractantul rămâne responsabil pentru protejarea produselor luând toate măsurile adecvate pentru a preveni lovituri, zgârieturi și alte deteriorări, până la acceptare de către Autoritatea contractantă.

##### **3.5.3.6 Instruirea personalului pentru utilizare - nu este cazul**

##### **3.5.3.7 Mentenanța preventivă în perioada de garanție - nu este cazul**

##### **3.5.3.8 Mentenanța corectivă în perioada post-garanție - nu este cazul**

##### **3.5.3.9 Suport tehnic - nu este cazul**

**3.5.3.10 Piese de schimb și materiale consumabile pentru activitățile din programul de mentenanță corectivă după expirarea garanției - nu este cazul**

### 3.5.4 Mediul în care este operat produsul

Produsele vor fi operate în încăperi ventilate și racordate la rețeaua de termoficare (în sezonul rece).

Produsele din cadrul loturilor nr. 1, 2 și 3 vor fi montate, fixate (după caz) și utilizate/operate într-o locație – monument istoric (cod LMI: BR-11m-B-02111).

### 3.5.5 Constrângeri privind locația unde se va efectua livrarea/instalarea

Nr. lot	Constrângeri
1, 2 și 3	- accesul auto la locație este interzis autovehiculelor cu masa max. autorizată mai mare de 3,5 tone - locația este monument istoric - uși de acces cu lățimea de 80 cm și înălțimea de 210 cm - holuri cu lățimea de 250 cm (înălțime 270 cm), în unghi de 90° - accesul la etaj: lățime scări – 125 cm
4, 5, 6 și 7	- uși de acces cu lățimea de 80 cm și înălțimea de 200 cm - holuri cu lățimea de 200 cm, în unghi de 90° - accesul la etaj: lățime scări – 125 cm

### 3.6 Atribuțiile și responsabilitățile Părților

Autoritatea contractantă va pune la dispoziția Contractantului, cu promptitudine, orice informații și/sau documente pe care le deține și care pot fi relevante pentru realizarea Contractului.

În măsura în care Autoritatea contractantă nu furnizează datele/informațiile/documentele solicitate de către Contractant, termenele stabilite în sarcina Contractantului pentru furnizarea produselor se prelungesc în mod corespunzător.

Autoritatea contractantă se obligă să respecte dispozițiile din prezentul Caiet de sarcini.

Autoritatea contractantă își asumă răspunderea pentru veridicitatea, corectitudinea și legalitatea datelor/informațiilor/documentelor puse la dispoziția Contractantului în vederea îndeplinirii Contractului. În acest sens, se prezumă că toate datele/informațiile/documentele prezentate Contractantului sunt însușite de către conducătorul unității și/sau de către persoanele în drept având funcție de decizie care au aprobat respectivele documente.

Autoritatea contractantă va colabora, atât cât este posibil, cu Contractantul pentru furnizarea informațiilor pe care acesta din urmă le poate solicita în mod rezonabil pentru realizarea Contractului.

Autoritatea contractantă are obligația să desemneze, în termen de 5 zile de la semnarea contractului, persoana de contact.

Autoritatea Contractantă se obligă să recepționeze produsele furnizate și să certifice conformitatea astfel cum este prevăzut în prezentul Caiet de sarcini.

Autoritatea Contractantă poate notifica Contractantul cu privire la necesitatea revizuirii/respingerea produselor. Solicitarea de revizuire/respingerea va fi motivată, cu comentarii scrise.

Autoritatea contractantă are dreptul de a rezoluționa/rezilia contractul atunci când se respinge produsul livrat, de două ori, pe motive de calitate.

Recepția produselor se va realiza conform procedurii prevăzute în prezentul Caiet de sarcini.

Autoritatea contractantă se obligă să plătească prețul contractului către Contractant, în termen de maximum 30 de zile de la data înregistrării facturii în original la sediul Achizitorului și a documentelor justificative menționate în prezentul Caiet de sarcini.

### 4 Documentații ce trebuie furnizate Autorității contractante în legătură cu produsele

Nr. crt.	Documentații furnizate de Contractant	Termen limită de punere la dispoziție
1	Instrucțiuni de utilizare și întreținere (emise de producător) care detaliază, minimal, modul de utilizare și de întreținere a produselor	la livrarea produselor
2	Certificat de calitate	

Notă: toate documentațiile vor fi în limba română.

### 5 Recepția produselor

Recepția produselor se va efectua în termen de 24 de ore de la montarea și fixarea acestora (după caz) în locațiile stabilite de Autoritatea contractantă, pe bază de proces-verbal semnat de Contractant și Autoritatea contractantă.

Recepția produselor se va realiza în două etape, respectiv:

- recepția cantitativă - prin numărarea bucată cu bucată (piesă cu piesă) a produselor, conform comenzii, compararea cu datele din factură, avizul de expediție, avizul de însoțire a mărfii (după caz) și oferta financiară, precum și prin urmărirea corespondenței specificațiilor tehnice cu prevederile Caietului de sarcini;

- recepția calitativă – prin verificarea specificațiilor tehnice ale fiecărui produs cu cele solicitate și asumate de Contractant prin Caietul de sarcini și propunerea tehnică, verificarea funcționării produselor în concordanță cu scopul pentru care au fost achiziționate, remedierea eventualelor defecte constatate și acceptarea produsului; recepția calitativă va include unul din următoarele rezultate:

- a) acceptat;
- b) acceptat cu observații minore;
- c) acceptat cu rezerve;
- d) refuzat.

Criteriile referitoare la rezultatul recepției calitative, numărul și tipul defectelor identificate, precum și termenul de remediere, sunt detaliate în tabelul următor:

<i>Rezultatul recepției calitative</i>	<i>Numărul defectelor identificate</i>	<i>Termen de remediere</i>
Acceptat	-	-
Acceptat cu observații minore	1-2	5 zile
Acceptat cu rezerve	3	7 zile
Refuzat	> 3	10 zile

## **6 Modalități și condiții de plată**

Pentru produsele livrate, contractantul va emite factură fiscală, care va avea menționat numărul contractului, datele de emiterie și de scadență. Factura va fi emisă după semnarea de către Autoritatea contractantă a procesului verbal de recepție, prin care se confirmă livrarea și acceptarea produselor (remedierea eventualelor defecte constatate – după caz).

Procesul verbal de recepție va însoți factura și reprezintă elementul necesar realizării plății, împreună cu celelalte documente prevăzute la pct. 4 al Caietului de sarcini.

Plățile în favoarea Contractantului se vor efectua prin virament (cu ordin de plată) în cont deschis la Trezorerie, în termen de 30 de zile de la data recepției (acceptării) produselor.

## **7 Cadrul legal care guvernează relația dintre Autoritatea/entitatea contractantă și Contractant (inclusiv în domeniile mediului, social și al relațiilor de muncă)**

Ofertantul devenit Contractant are obligația de a respecta în executarea Contractului, obligațiile aplicabile în domeniul mediului, social și al muncii instituite prin dreptul Uniunii, prin dreptul național, prin acorduri colective sau prin dispozițiile internaționale de drept în domeniul mediului, social și al muncii enumerate în anexa X la Directiva 2014/24, respectiv:

- i. Convenția nr. 87 a OIM privind libertatea de asociere și protecția dreptului de organizare;
- ii. Convenția nr. 98 a OIM privind dreptul de organizare și negociere colectivă;
- iii. Convenția nr. 29 a OIM privind munca forțată;
- iv. Convenția nr. 105 a OIM privind abolirea muncii forțate;
- v. Convenția nr. 138 a OIM privind vârsta minimă de încadrare în muncă;
- vi. Convenția nr. 111 a OIM privind discriminarea (ocuparea forței de muncă și profesie);
- vii. Convenția nr. 100 a OIM privind egalitatea remunerației;
- viii. Convenția nr. 182 a OIM privind cele mai grave forme ale muncii copiilor;
- ix. Convenția de la Viena privind protecția stratului de ozon și Protocolul său de la Montreal privind substanțele care epuizează stratul de ozon;
- x. Convenția de la Basel privind controlul circulației transfrontaliere a deșeurilor periculoase și al eliminării acestora (Convenția de la Basel);
- xi. Convenția de la Stockholm privind poluanții organici persistenti (Convenția de la Stockholm privind POP);
- xii. Convenția de la Rotterdam privind procedura de consimțământ prealabil în cunoștință de cauză, aplicabilă anumitor produși chimici periculoși și pesticide care fac obiectul comerțului internațional (UNEP/FAO) (Convenția PIC), 10 septembrie 1998, și cele trei protocoale regionale ale sale.

**Întocmit,**  
col. Adrian MIHĂILĂ-STRUGARU